



ZIPPER MASCHINEN GmbH
Gewerbepark 8 · 4707 Schüsslberg
AUSTRIA
Tel. +43 7248-61116-700
info@zipper-maschinen.at
www.zipper-maschinen.at

DE BETRIEBSANLEITUNG

Übersetzung / Translation

EN USER MANUAL

METALL MÜLLTONNEN BOX

BIN STORE 3 X 240L



ZI-MTB3
EAN: 9120039234588





1	INHALT / INDEX	
1	INHALT / INDEX	2
2	SICHERHEITSZEICHEN / SAFETY SIGNS	3
3	TECHNIK / TECHNICS	4
3.1	Lieferumfang / delivery content	4
3.2	Technische Daten / Technical data	6
4	MONTAGESCHRITTE / ASSEMBLY STEPS	6
5	VORWORT (DE)	22
6	SICHERHEIT	23
6.1	Bestimmungsmäßige Verwendung	23
6.1.1	Verbotene Anwendungen / Gefährliche Fehlanwendungen	23
6.2	Anforderungen an Benutzer	23
6.3	Allgemeine Sicherheitshinweise	23
7	MONTAGE	23
7.1	Lieferumfang prüfen	23
7.2	Aufstellstandort	24
7.2.1	Auswahl des Standorts	24
7.2.2	Vorbereitung des Aufstellorts	24
7.3	Zusammenbau	24
8	BETRIEB	24
8.1	Bedienung	24
9	REINIGUNG, ENTSORGUNG	25
9.1	Reinigung	25
9.2	Entsorgung	25
10	PREFACE (EN)	26
11	SAFETY	27
11.1	Intended use of the machine	27
11.1.1	Prohibited Use / Hazardous misapplications	27
11.2	User Requirements	27
11.3	General safety instructions	27
12	ASSEMBLY	27
12.1	Checking delivery content	27
12.2	Installation site	27
12.2.1	Site selection	27
12.2.2	Preparing the installation site	27
12.3	Assemble	28
13	OPERATION	28
13.1	Operation	28
14	CLEANING, DISPOSAL	29
14.1	Cleaning	29
14.2	Disposal	29
15	ERSATZTEILE / SPARE PARTS	29
15.1	Ersatzteilbestellung / Spare parts order	29
16	EU KONFORMITÄTSERKLÄRUNG / CE-CERTIFICATE OF CONFORMITY	30
17	GEWÄHRLEISTUNG (DE)	31
18	WARRANTY GUIDELINES (EN)	32
19	PRODUKTBEOBACHTUNG PRODUCT MONITORING	33



2 SICHERHEITSZEICHEN / SAFETY SIGNS

DE SICHERHEITSZEICHEN EN SAFETY SIGNS
BEDEUTUNG DER SYMBOLE DEFINITION OF SYMBOLS



DE **CE-KONFORM!** - Dieses Produkt entspricht den EU-Richtlinien.

EN **CE-Conformal!** - This product complies with the EC-directives.

DE **ANLEITUNG LESEN!** Lesen Sie die Betriebs- und Wartungsanleitung Ihrer Maschine aufmerksam durch und machen Sie sich mit den Bedienelementen der Maschine gut vertraut, um die Maschine ordnungsgemäß zu bedienen und so Schäden an Mensch und Maschine vorzubeugen.



EN **READ THE MANUAL!** Read the user and maintenance manual carefully and get familiar with the controls in order to use the machine correctly and to avoid injuries and machine defects.

DE **Warnschilder und/oder Aufkleber an der Maschine, die unleserlich sind oder die entfernt wurden, sind umgehend zu erneuern!**

EN **Warning signs and/or stickers on the machine which are illegible or have been removed must be replaced immediately!**







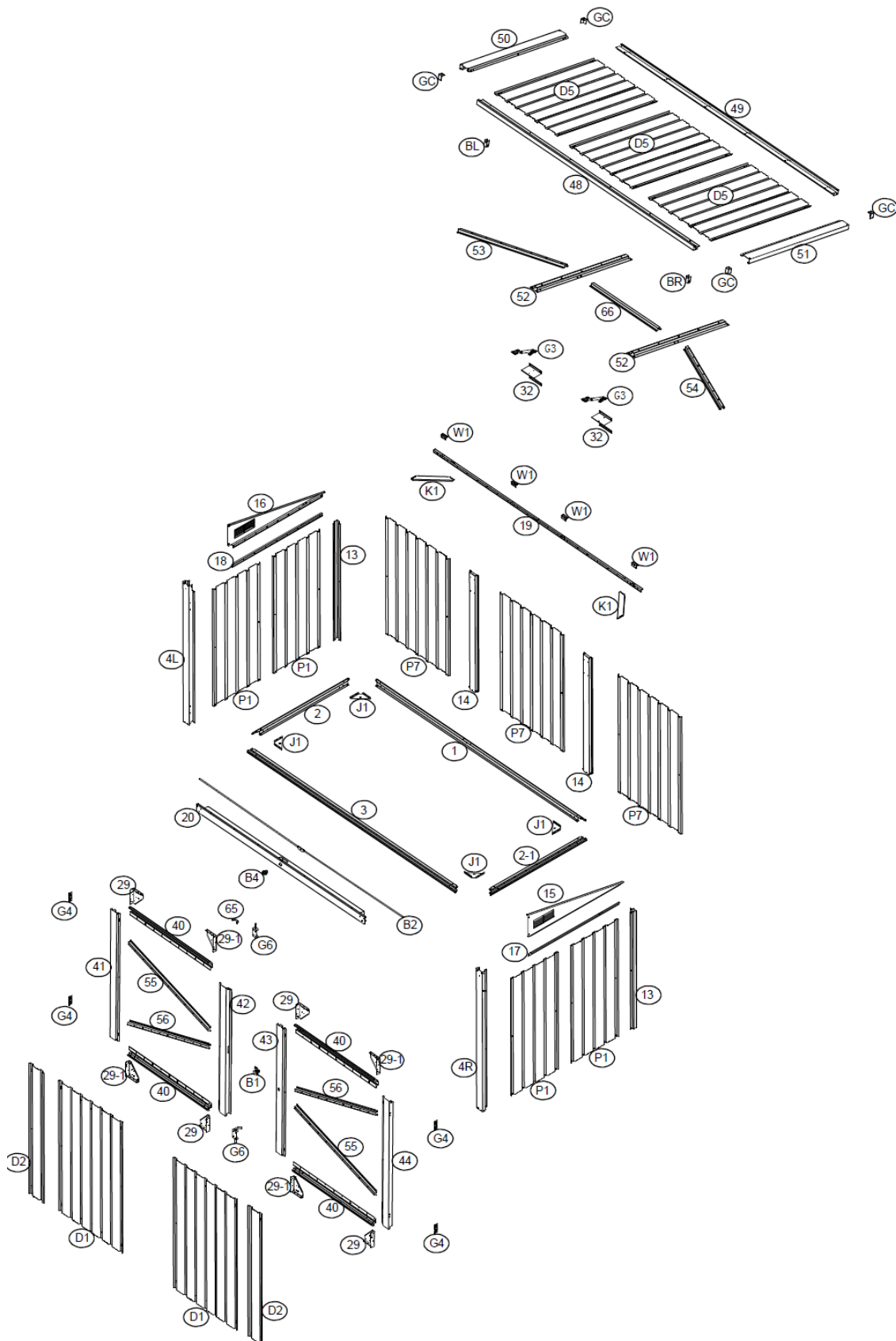































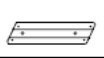

3 TECHNIK / TECHNICS









3.1 Lieferumfang / delivery content













NO.	PART	Qty.
1	 2014mm	1
2	 944mm	1
2-1	 944mm	1
3	 2014mm	1
4L	 1290mm	1
4R	 1290mm	1
13	 1080mm	2
14	 1095mm	2
15		1
16		1
17	 890mm	1
18	 890mm	1
19	 2004mm	1
20	 2011mm	1
P1	 1080mm	4
P7	 1080mm	3
D1	 1202mm	2
D2	 1202mm	2
D5	 997mm	3

NO.	PART	Qty.
40	 932mm	4
41	 1203mm	1
42	 1203mm	1
43	 1203mm	1
44	 1203mm	1
48	 2103mm	1
49	 2103mm	1
50	 998mm	1
51	 998mm	1
52	 948mm	2
53	 857mm	1
54	 857mm	1
29		4
29-1		4
65		1
55	 985mm	2
56	 985mm	2
J1		4
32		2
66	 498mm	1

NO.	PART	Qty.
BL		1
BR		1
K2	 500mm	3
K1		2
GC		4
B1		1
B4		1
B2		1
G6		2

NO.	PART	Qty.
F1		370
F2		40
F3		18
S2		120
S3		192
K3		1
G4		4
W1		4
G3	 235X70-400N	2



3.2 Technische Daten / Technical data

ZI-MTB3	
Material / material	verzinktes Blech mit Pulverbeschichtung / galvanized sheet with powder coating
Produktmaße (L x B x H) / product dimension (L x W x H)	siehe Zeichnung / refer to drawing
Verpackungsmaße (L x B x H) / packaging dimension (L x W x H)	(I): 1280 x 725 x 90 mm (II): 2150 x 230 x 140 mm
Türdimension (B x H) / door dimension (W x H)	945 x 1240 mm
Mülltonnenkapazität / bin box capacity	3 x 240 l
Gewicht (Brutto) / weight (gross)	48 kg
Gewicht (Netto) / weight (net)	44 kg

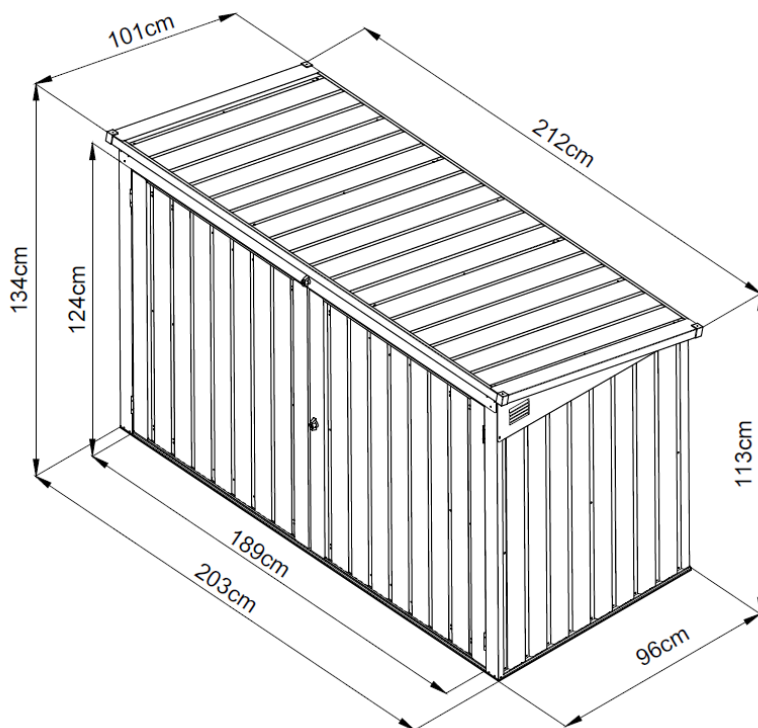

4 MONTAGESCHRITTE / ASSEMBLY STEPS

Benötigtes Montagewerkzeug / recommended tools:

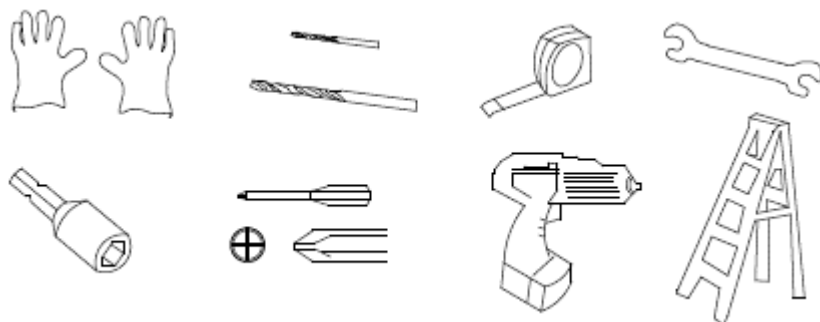

**1. Schritt / step (Zusammenbau Bodenrahmen / assembly floor base)**

NO.	PART	Qty.	NO.	PART	Qty.
1		1	2		1
3		1	2-1		1

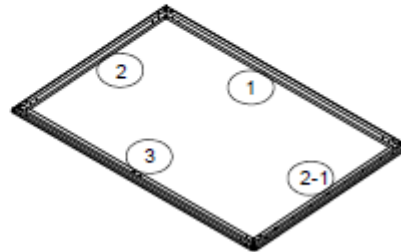
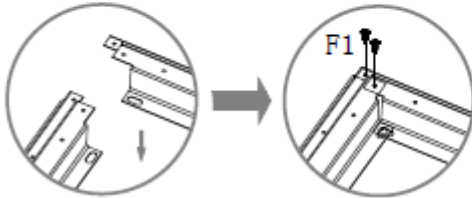

NO.	PART	Qty.
J1		4

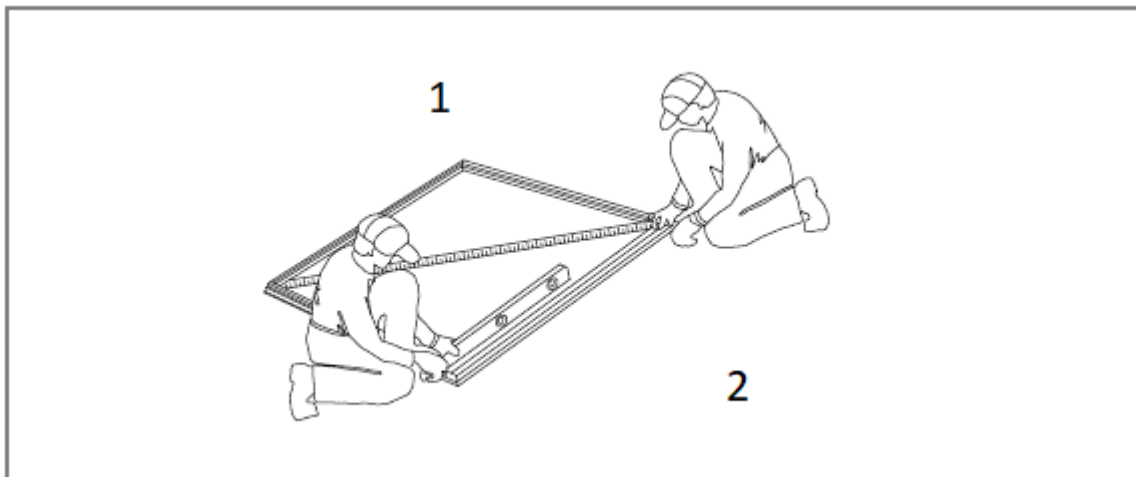
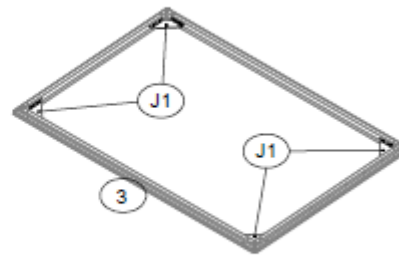
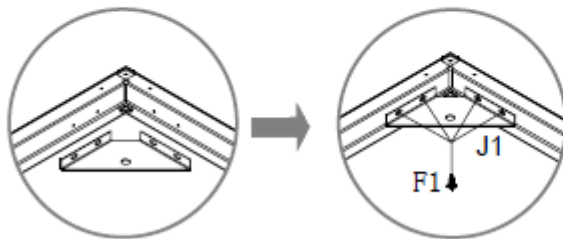
**Info 1:**

(DE) Wenn die diagonalen Maße gleich sind, ist der Rahmen rechteckig.

(EN) If the diagonal dimensions are the same, the frame is square

Info 2:

(DE) Der Bodenrahmen muss sowohl rechteckig als auch eben sein, da sonst die Löcher nicht richtig ausgerichtet werden können.

(EN) The floor frame must be both square and flat, otherwise the holes will not line up properly

**2. Schritt / step (Zusammenbau Seitenwände / assembly box side)**

NO.	PART	Qty.
4L		1
4R		1

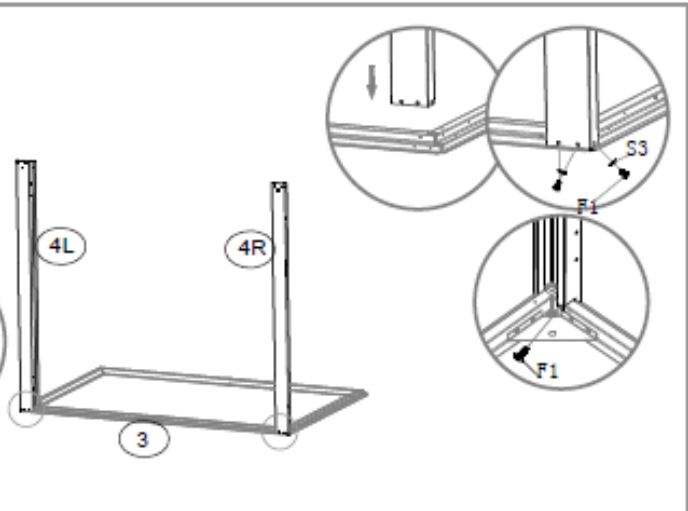
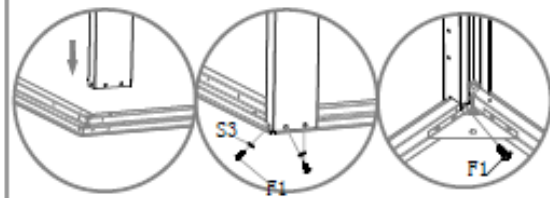

NO.	PART	Qty.
P1		2

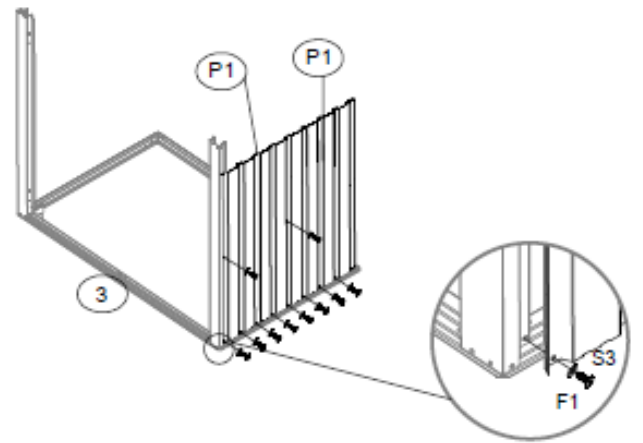
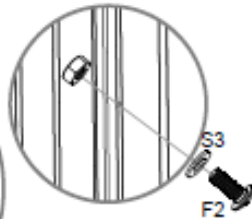
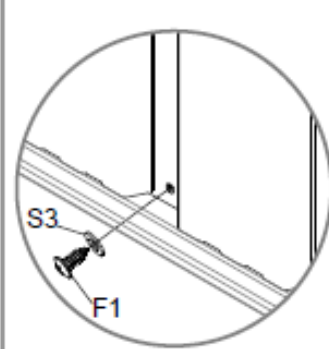

NO.	PART	Qty.
P7		1

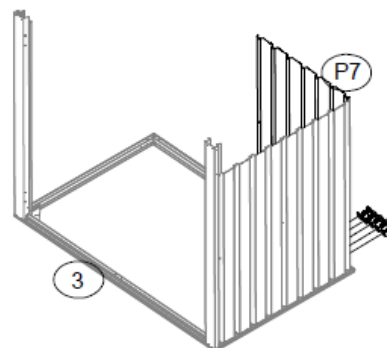
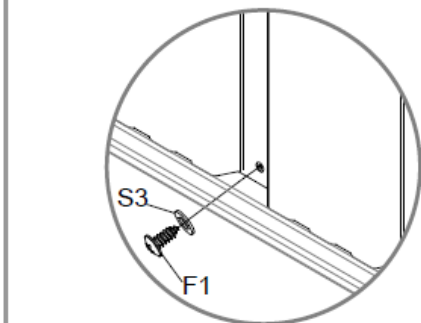



NO.	PART	Qty.
13		1

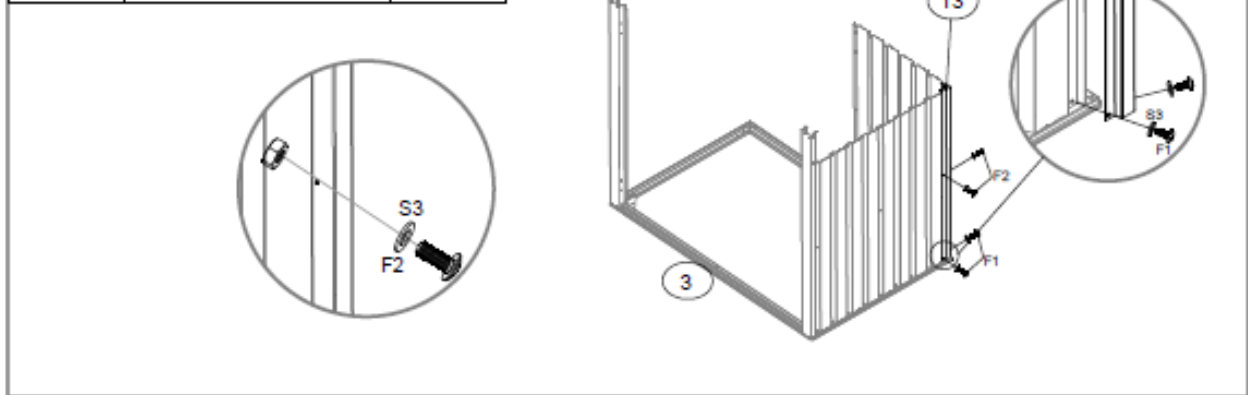

NO.	PART	Qty.
P1		2

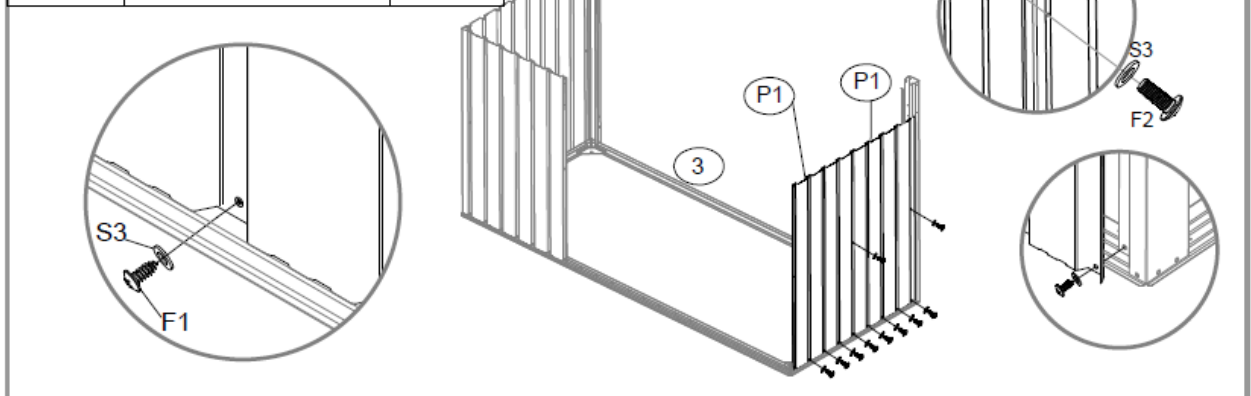



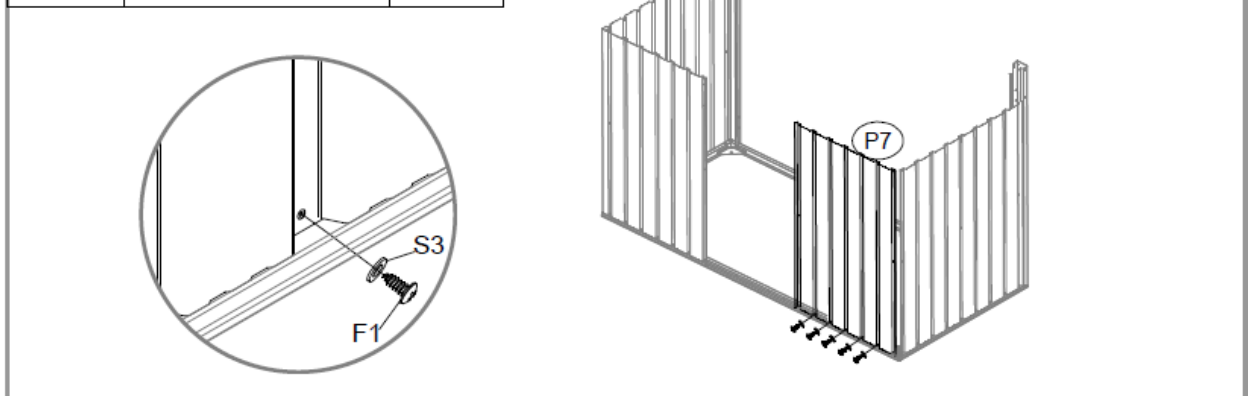

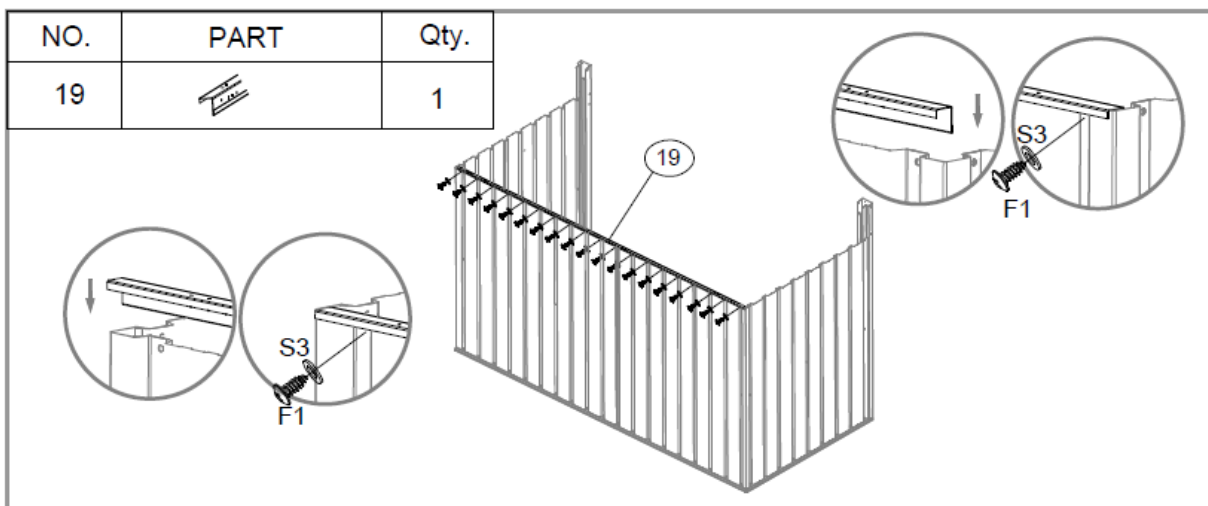
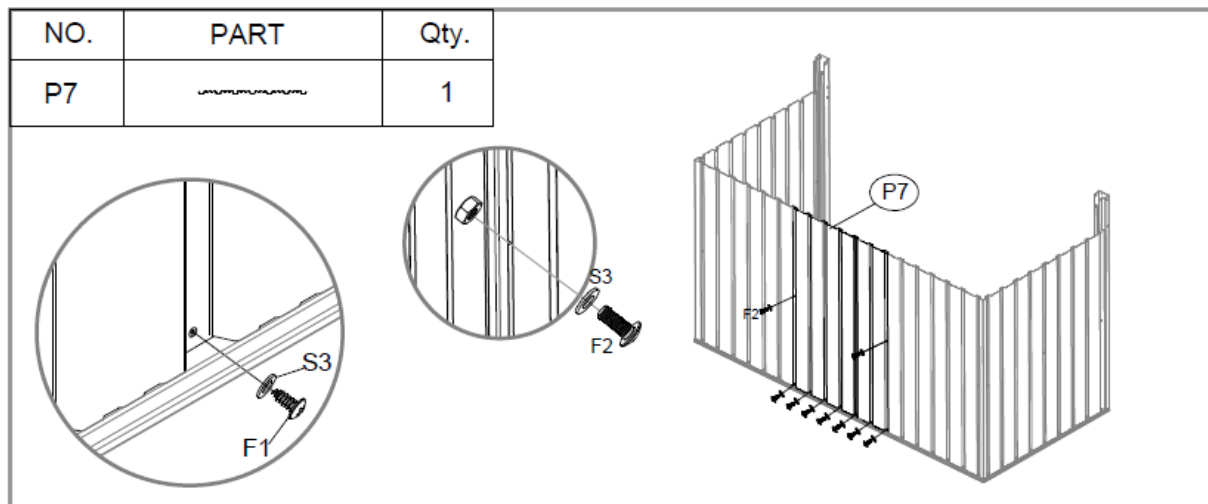
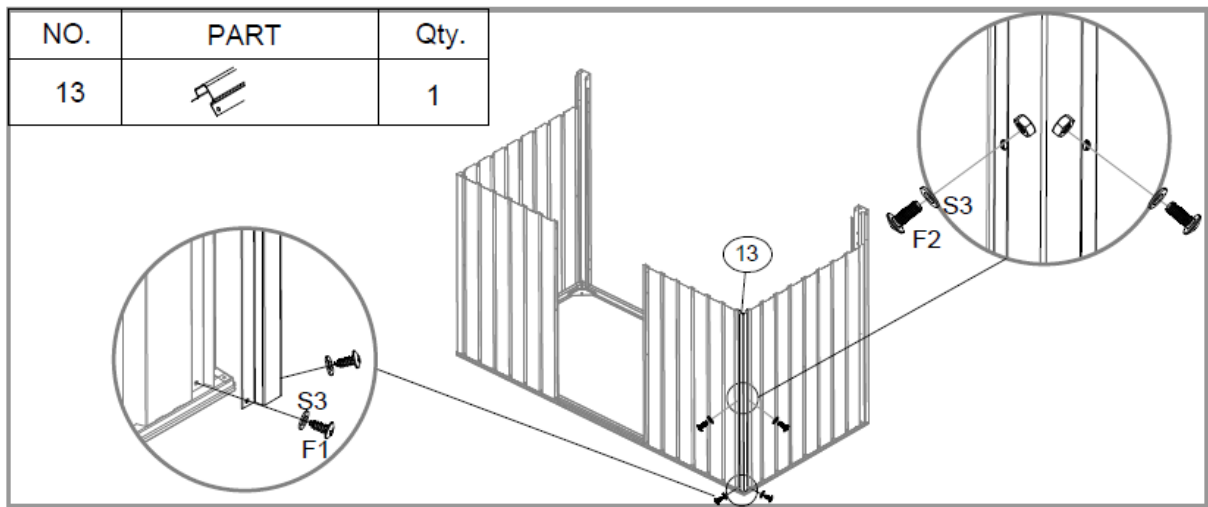
NO.	PART	Qty.
P7		1

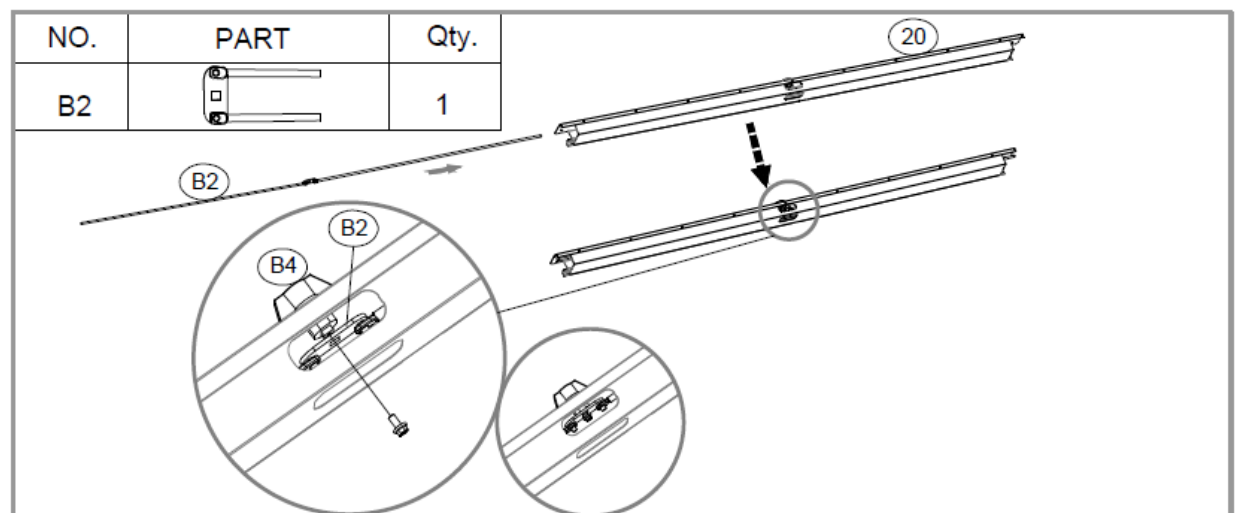
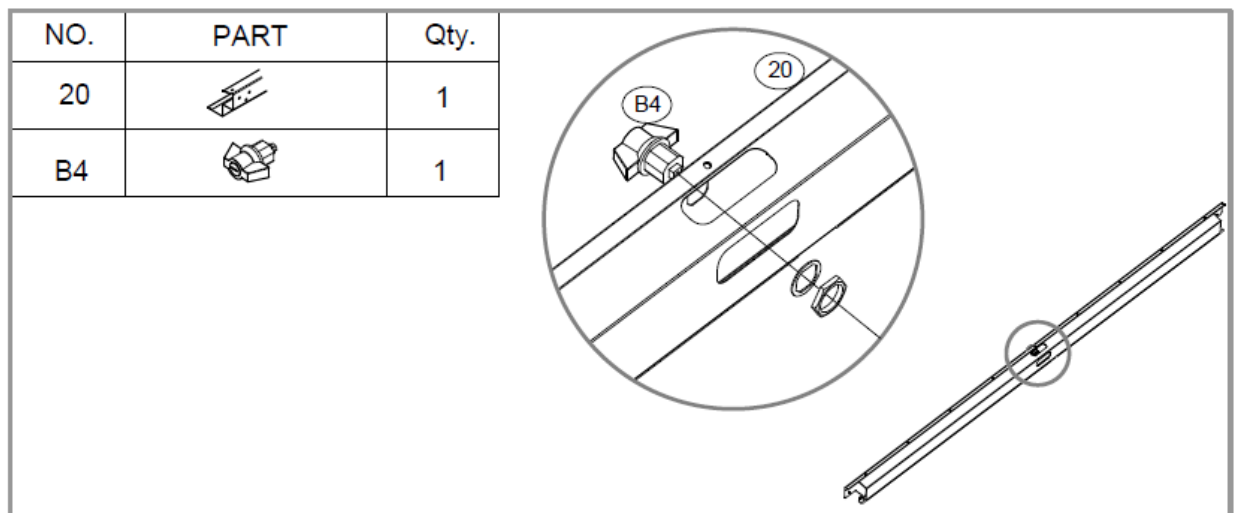
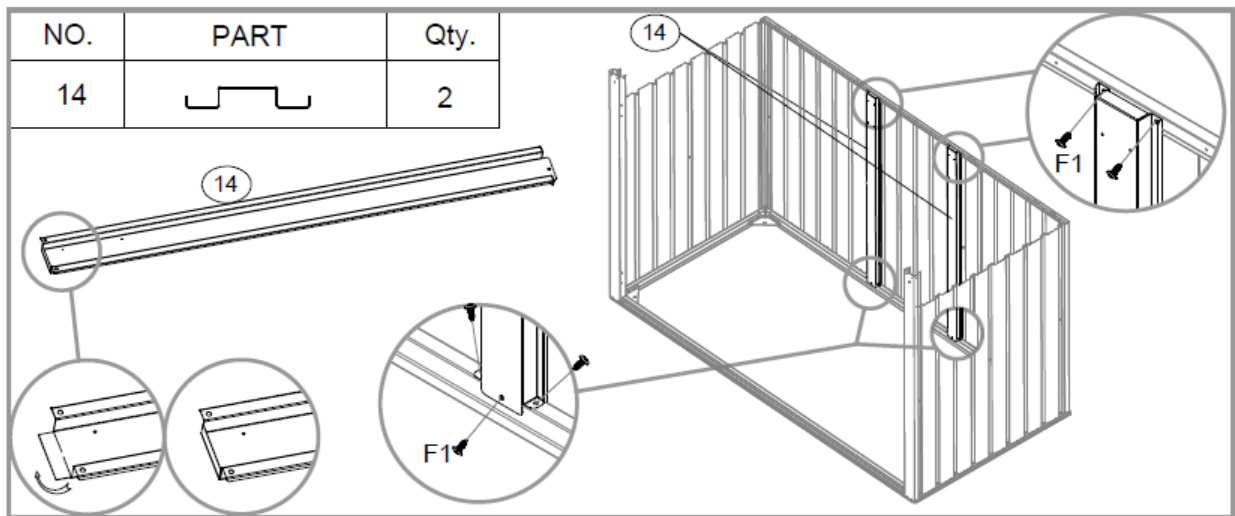

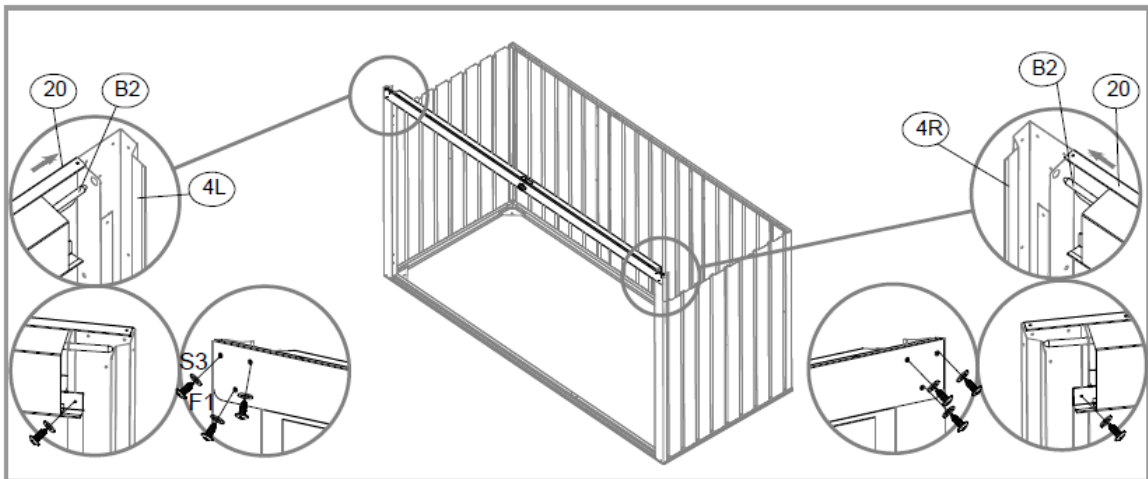





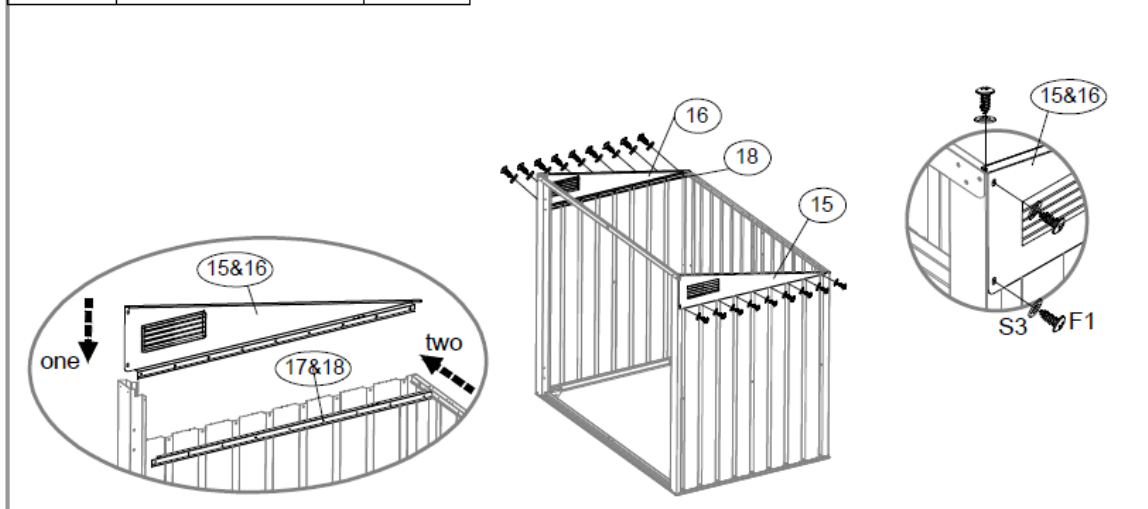

NO.	PART	Qty.
15		1
16		1
17		1
18		1



NO.	PART	Qty.
W1		4
K1		2

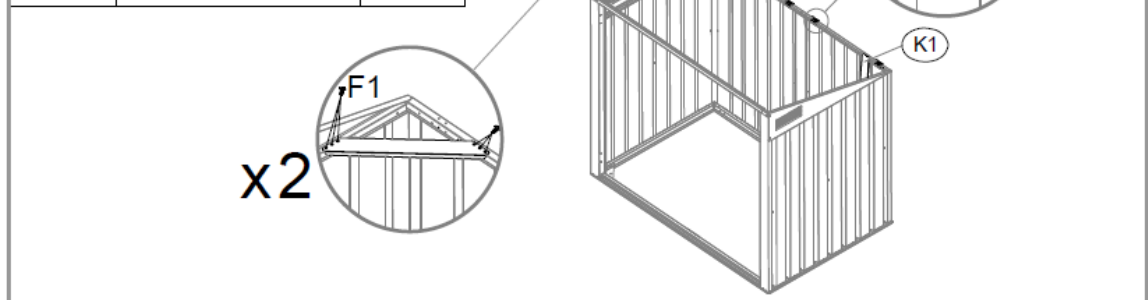



3. Schritt / step (Zusammenbau Türen / assembly doors)

NO.	PART	Qty.
29		4
29-1		4
40		4

x4

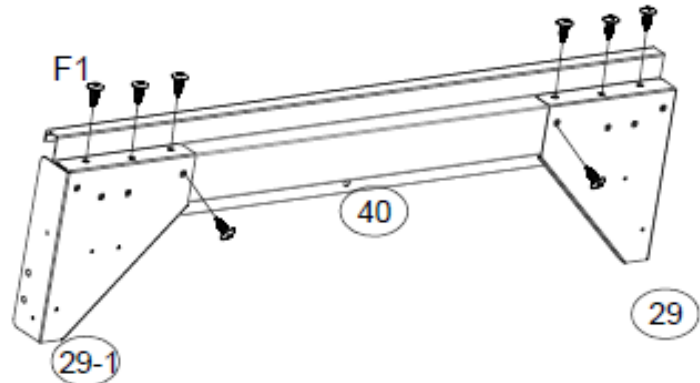

NO.	PART	Qty.
D1		1
D2		1
41		1
42		1

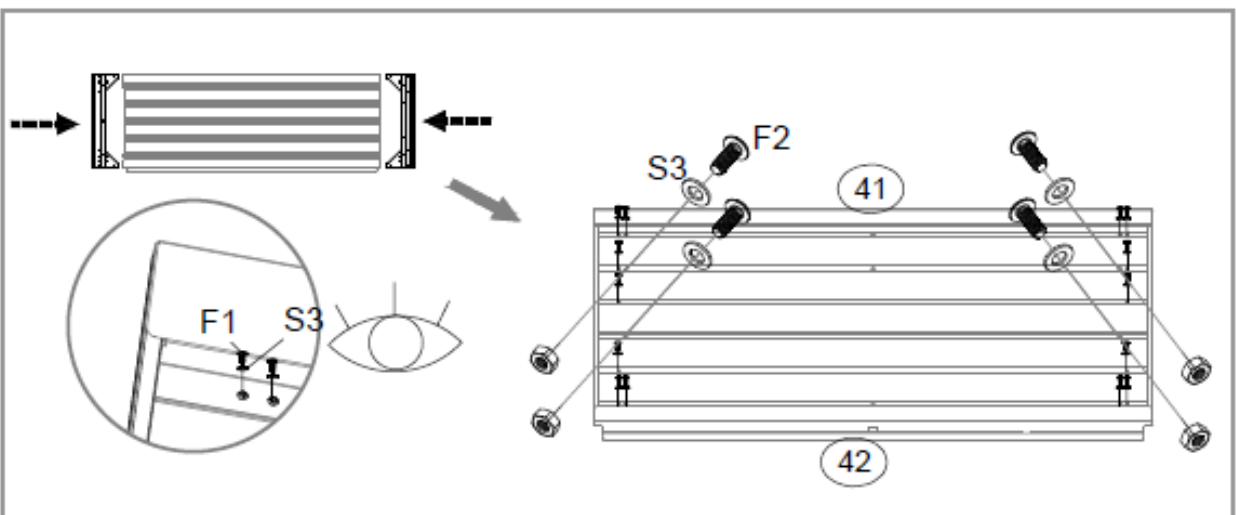
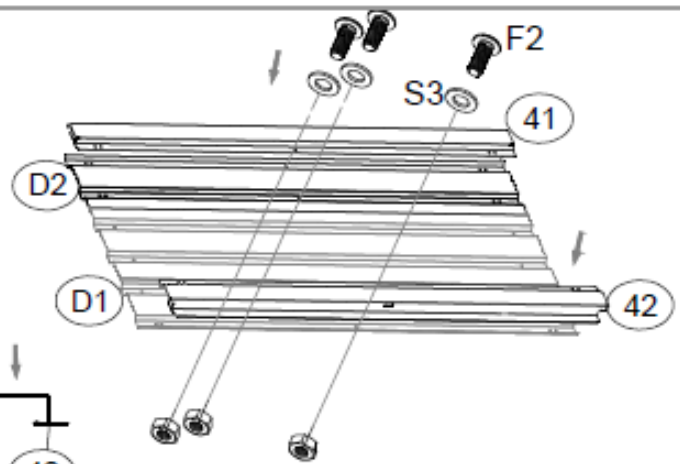





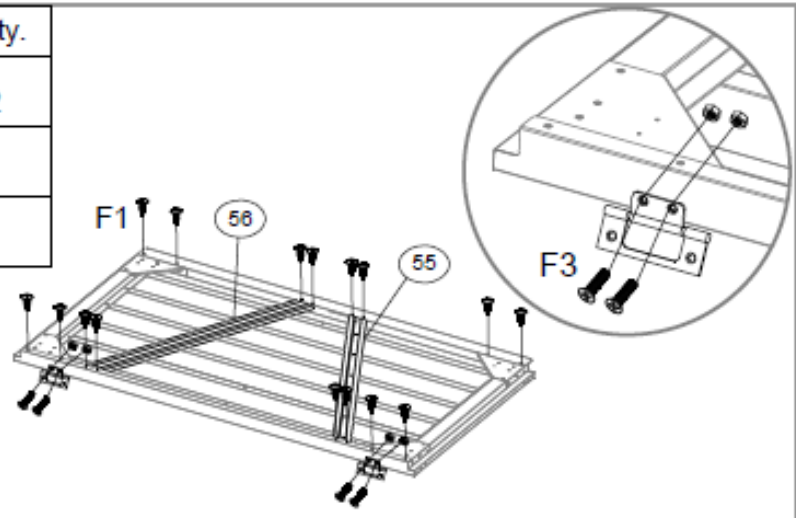

NO.	PART	Qty.
G4		2
55		1
56		1

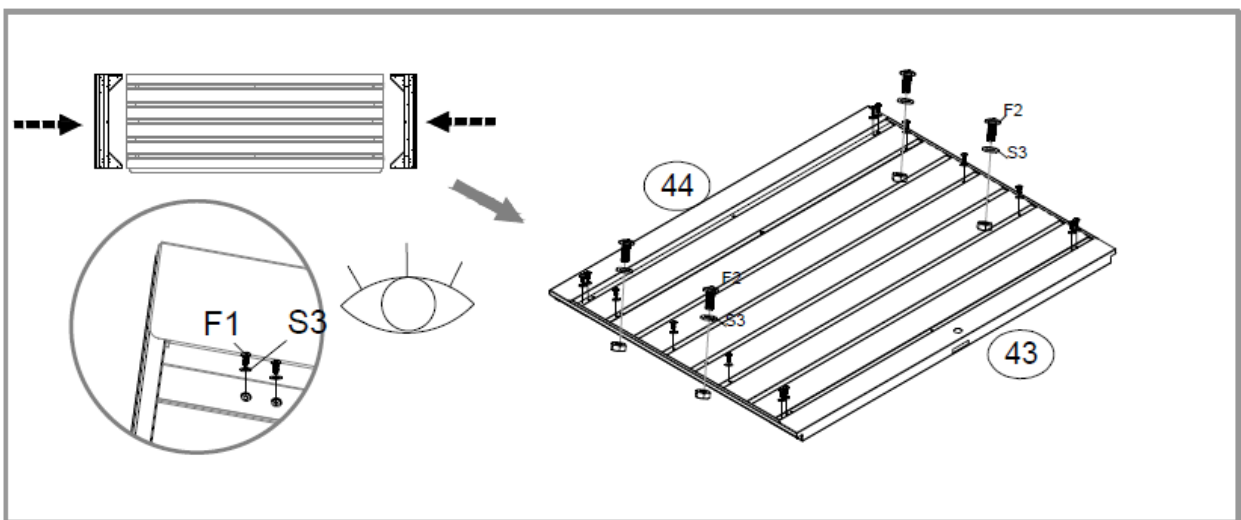
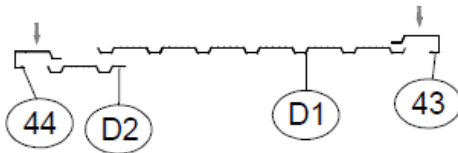
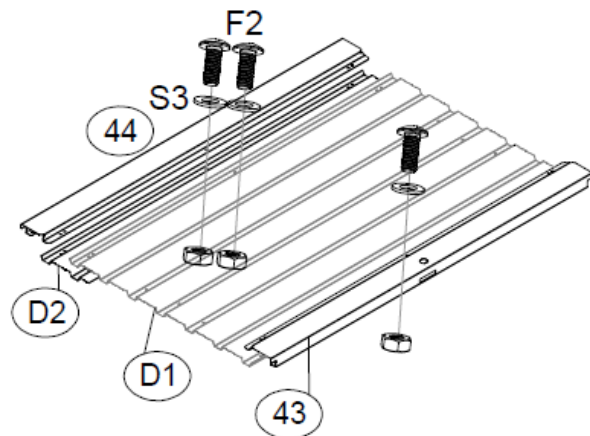



NO.	PART	Qty.
D1		1
D2		1
43		1
44		1



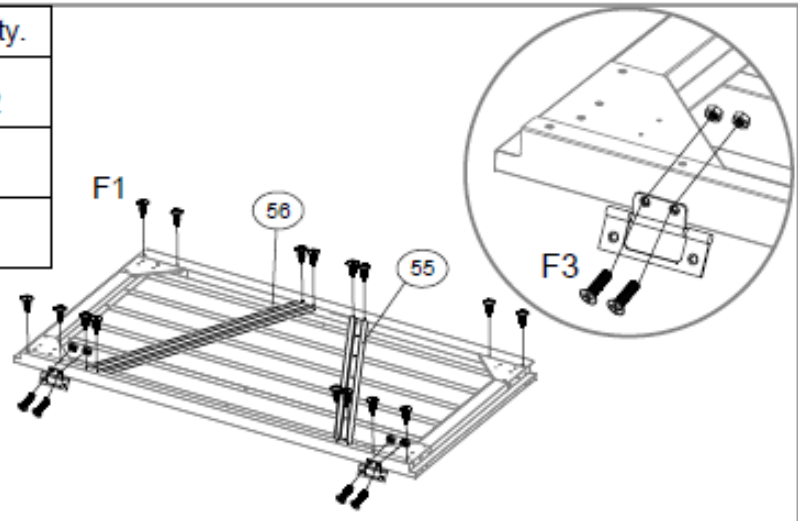

NO.	PART	Qty.
G4		2
55		1
56		1



NO.	PART	Qty.
B1		1

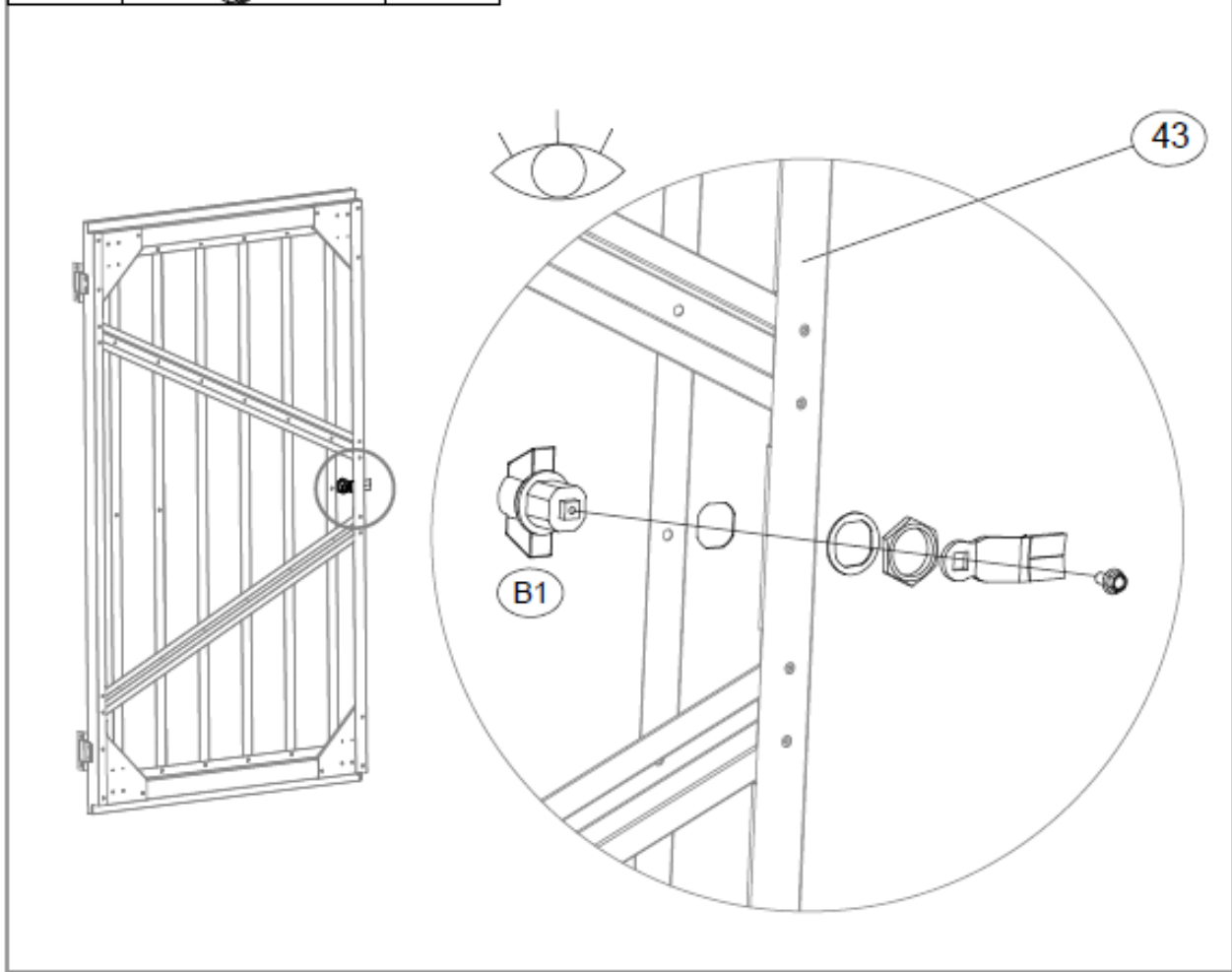



4. Schritt/ step (Montage Tür an Grundrahmen / assembly door on base frame)

NO.	PART	Qty.
G6		2
65		1

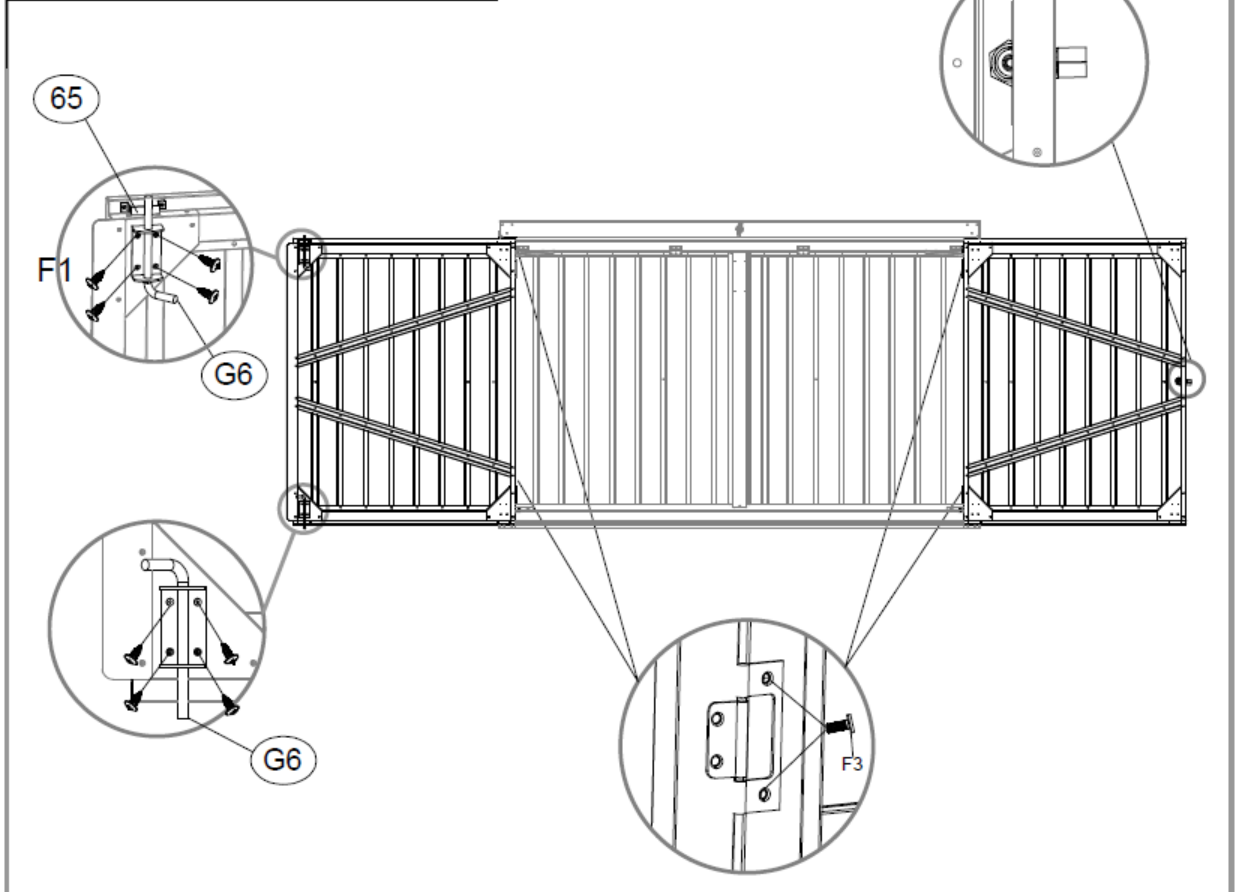



5. Schritt / step (Zusammenbau Boxklappe / assembly box cover)

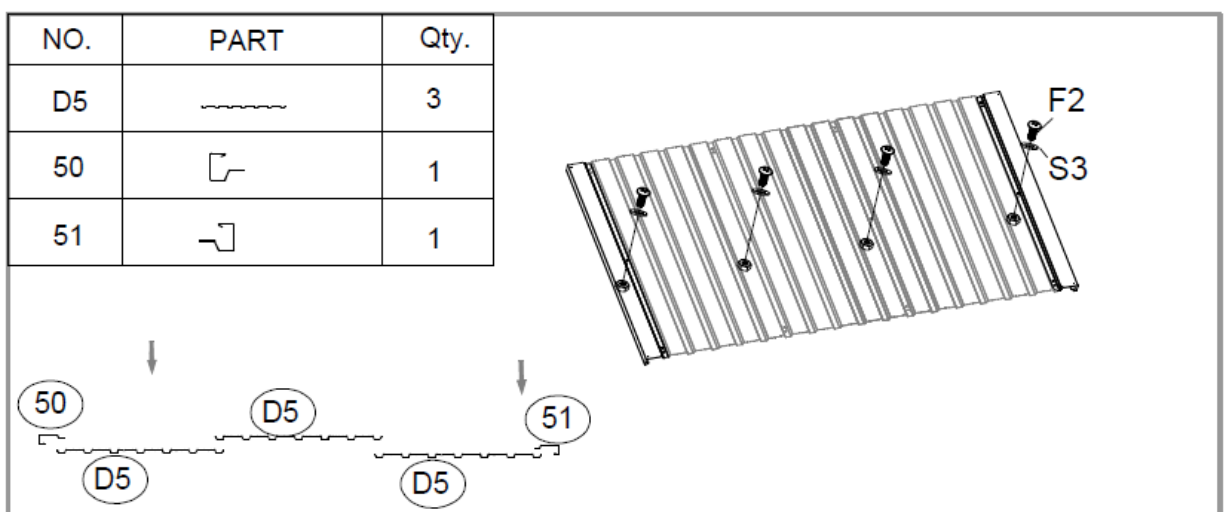

NO.	PART	Qty.
D5		3
50		1
51		1



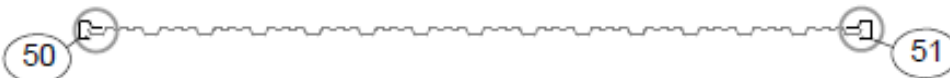
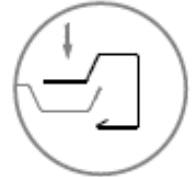
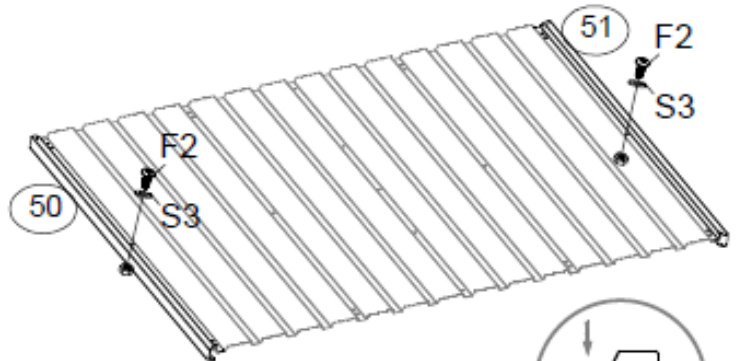
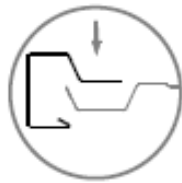

NO.	PART	Qty.
50		1
51		1



NO.	PART	Qty.
48		1
49		1

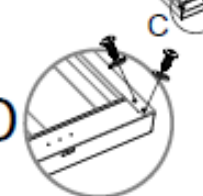
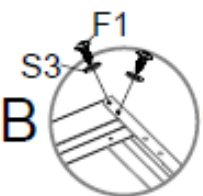
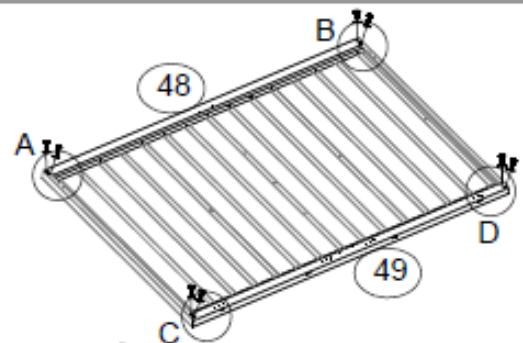
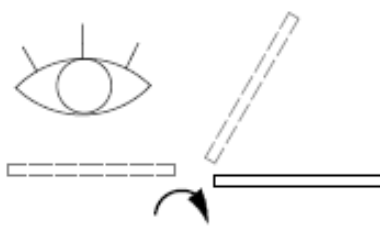
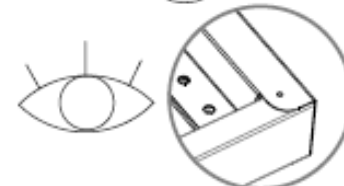
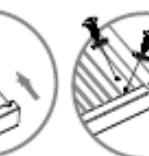
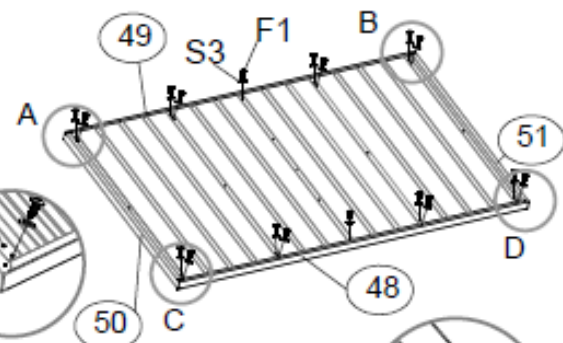
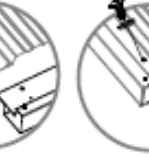
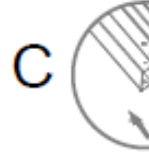
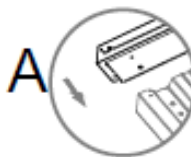

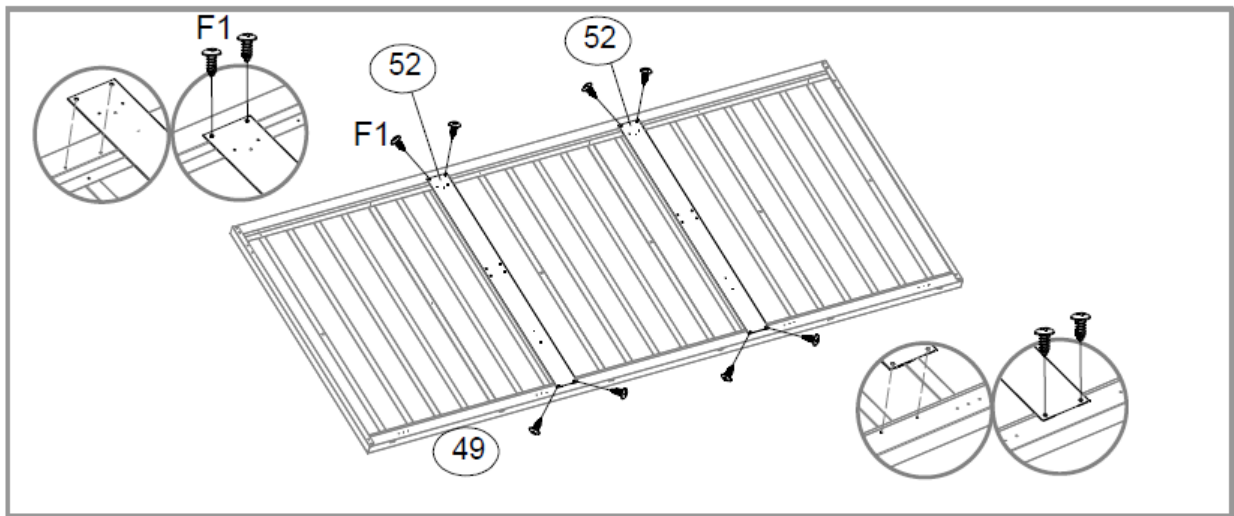

NO.	PART	Qty.
53		1
54		1

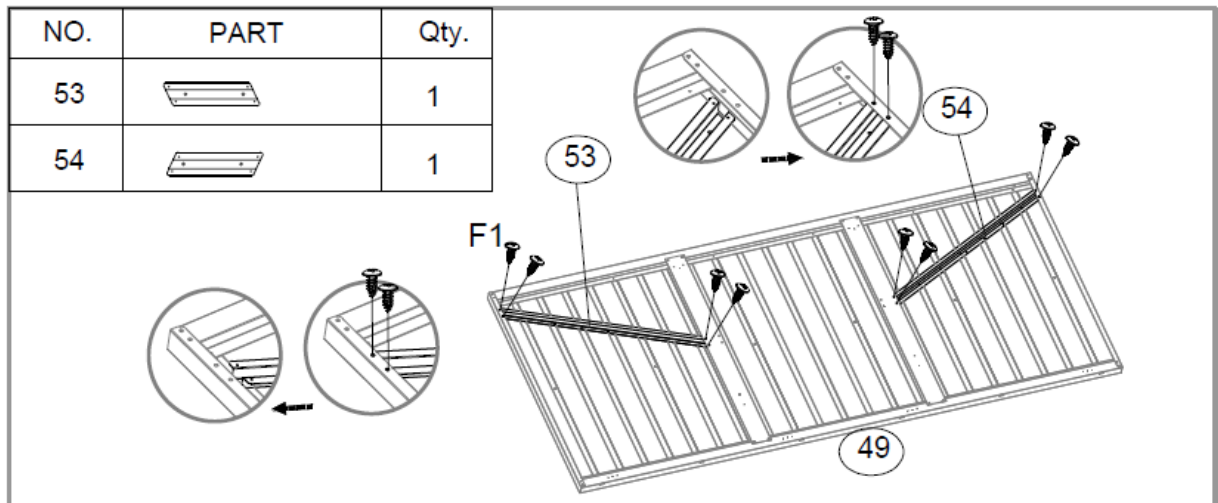

NO.	PART	Qty.
66		1
BL		1
BR		1

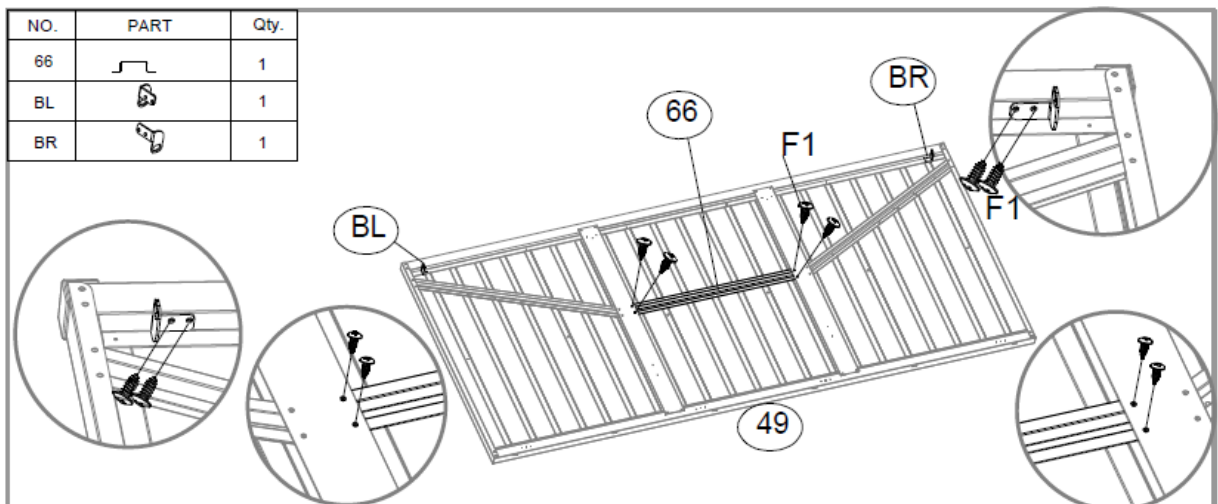

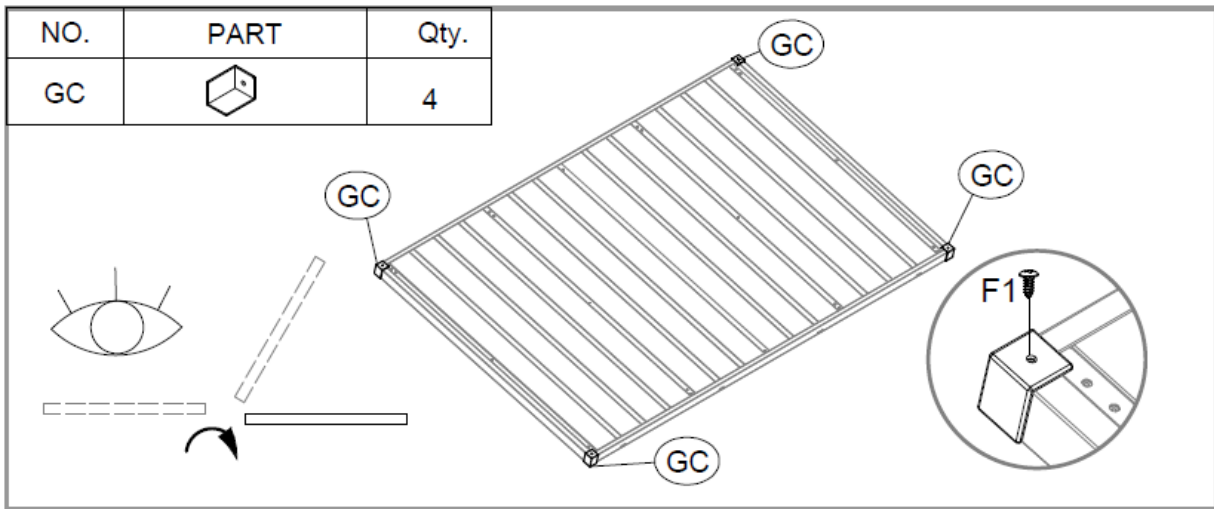

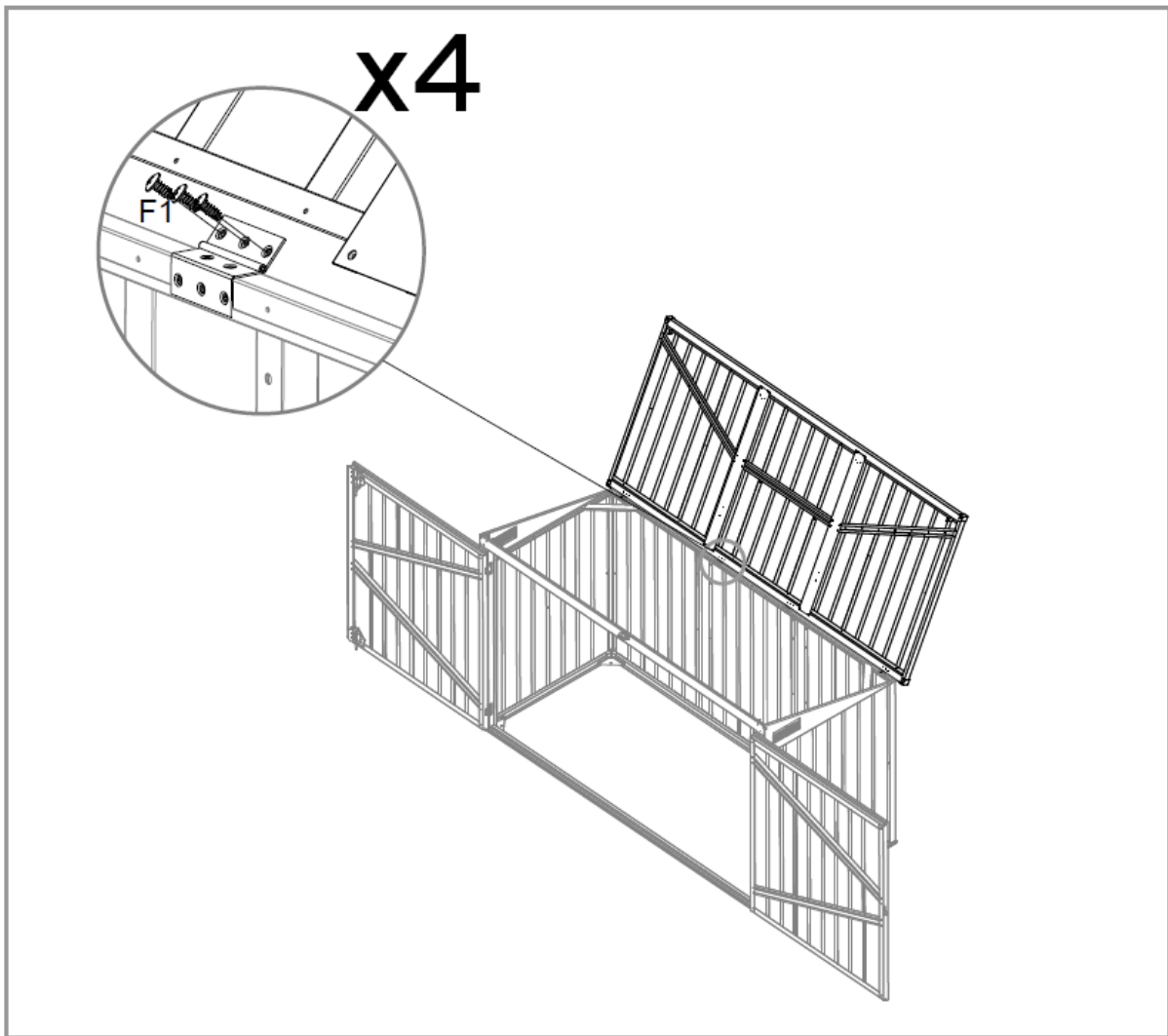

6. Schritt / step (Montage Boxklappe auf Grundrahmen / assembly cover on base frame)



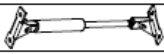

**7. Schritt (Montage Gasdruckdämpfer / assembly gas pressure damper)**

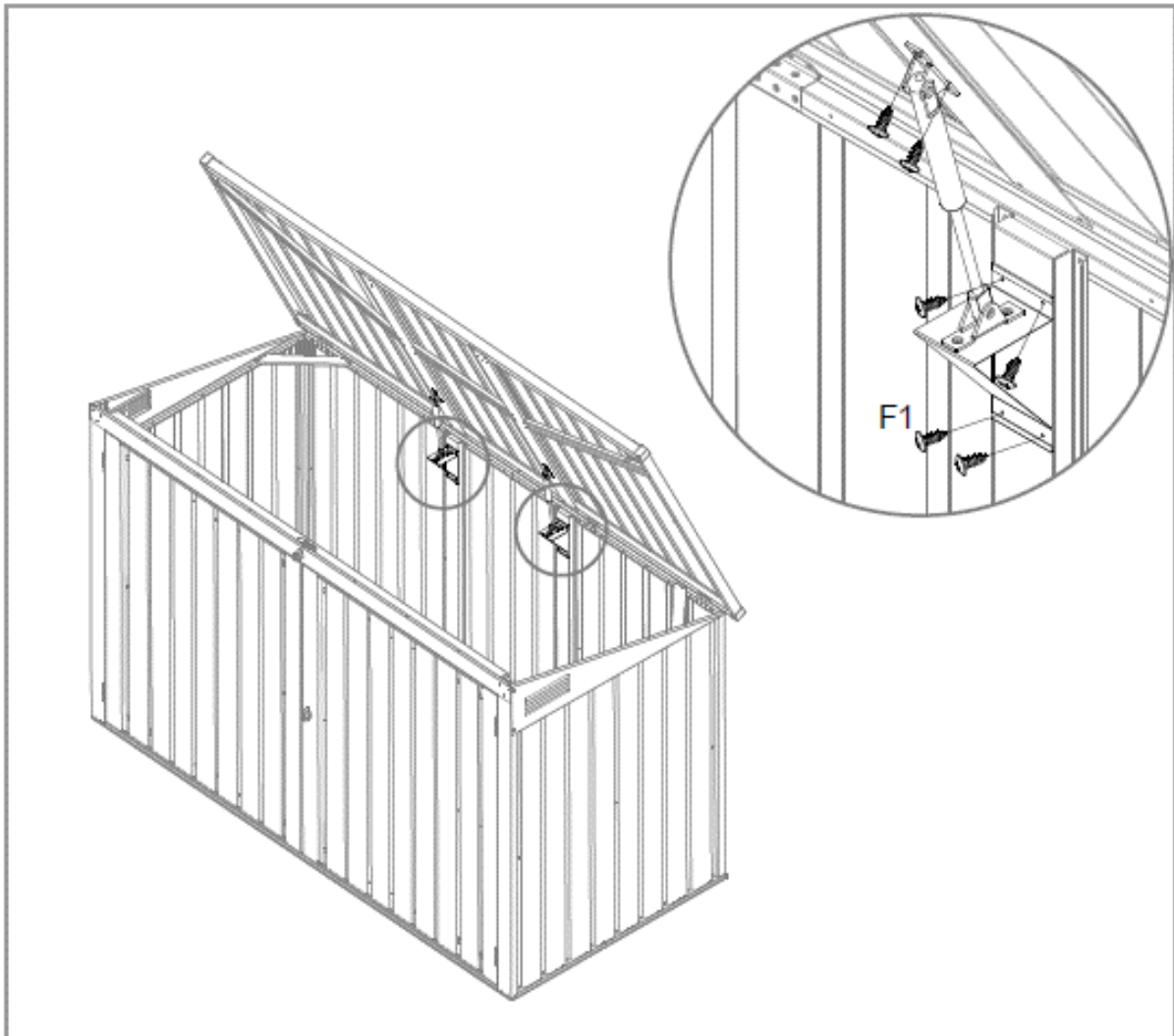
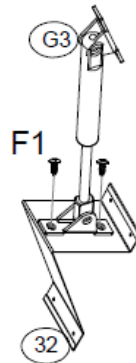
NO.	PART	Qty.
G3		2
32		2



**8. Schritt / step (Montage Deckelöffner für Mülltonnen / Assembly cover opener for garbage cans)**

NO.	PART	Qty.
K2		3
K3		1

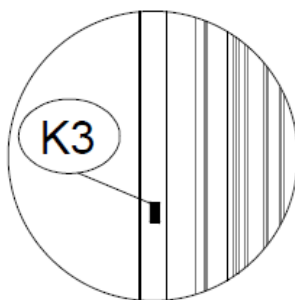
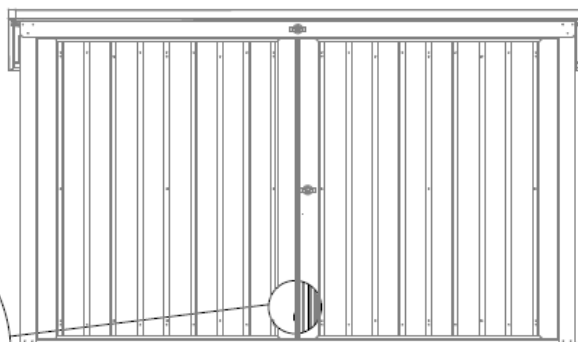
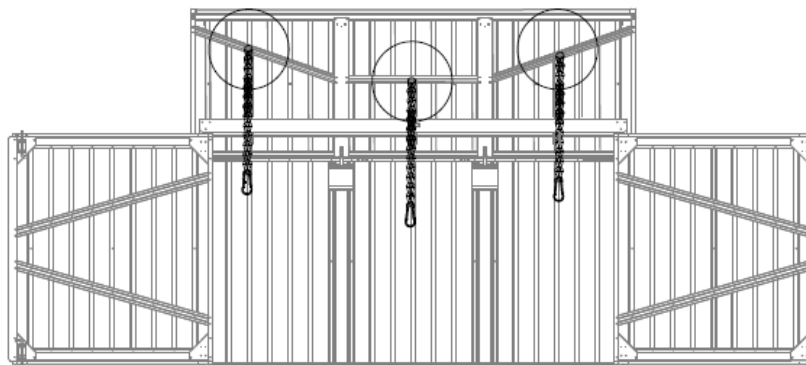
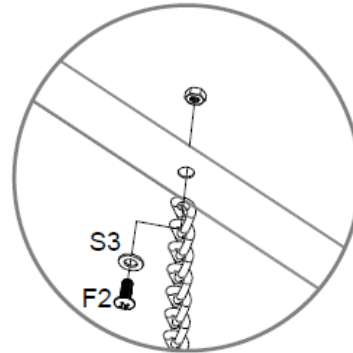



5 VORWORT (DE)

Sehr geehrter Kunde!

Diese Betriebsanleitung enthält Informationen und wichtige Hinweise zur sicheren Inbetriebnahme und Handhabung der Mülltonnenbox ZI-MTB3 nachfolgend als "Produkt" bezeichnet.



Die Anleitung ist Bestandteil des Produkts und darf nicht entfernt werden. Bewahren Sie sie für spätere Zwecke an einem geeigneten, für Nutzer (Betreiber) leicht zugänglichen, vor Staub und Feuchtigkeit geschützten Ort auf, und legen Sie sie dem Produkt bei, wenn sie an Dritte weitergegeben wird!

Beachten Sie im Besonderen das Kapitel Sicherheit!

Durch die ständige Weiterentwicklung unserer Produkte können Abbildungen und Inhalte geringfügig abweichen. Sollten Sie Fehler feststellen, informieren Sie uns bitte.

Technische Änderungen vorbehalten!

Kontrollieren Sie die Ware nach Erhalt unverzüglich und vermerken Sie etwaige Beanstandungen bei der Übernahme durch den Zusteller auf dem Frachtbrief!

Transportschäden sind innerhalb von 24 Stunden separat an uns zu melden.

Für nicht vermerkte Transportschäden kann Zipper keine Gewährleistung übernehmen.

Urheberrecht

© 2021

Diese Dokumentation ist urheberrechtlich geschützt. Alle Rechte bleiben vorbehalten! Insbesondere der Nachdruck, die Übersetzung und die Entnahme von Fotos und Abbildungen werden gerichtlich verfolgt.

Als Gerichtsstand gilt das Landesgericht Linz oder das für 4707 Schlüsslberg zuständige Gericht.

Kundendienstadresse

ZIPPER MASCHINEN GmbH

Gewerbepark 8, A-4707 Schlüsslberg
AUSTRIA

Tel.: +43 7248 61116-700

Mail: info@zipper-maschinen.at



6 SICHERHEIT

Dieser Abschnitt enthält Informationen und wichtige Hinweise zur sicheren Inbetriebnahme und Handhabung des Produkts.



Zu Ihrer Sicherheit lesen Sie diese Betriebsanleitung vor Inbetriebnahme aufmerksam durch. Das ermöglicht Ihnen den sicheren Umgang mit dem Produkt, und Sie beugen damit Missverständnissen sowie Personen- und Sachschäden vor. Beachten Sie außerdem die an dem Produkt verwendeten Symbole und Piktogramme sowie die Sicherheits- und Gefahrenhinweise!

6.1 Bestimmungsmäßige Verwendung

Das Produkt ist ausschließlich für folgende Tätigkeiten bestimmt: *Verwendung als Einhausung von bis zu max. 3 Mülltonnen innerhalb der vorgegebenen technischen Grenzen.*

Für eine andere oder darüber hinausgehende Benutzung und daraus resultierende Sachschäden oder Verletzungen übernimmt ZIPPER-MASCHINEN keine Verantwortung oder Garantieleistung.

6.1.1 Verbotene Anwendungen / Gefährliche Fehlanwendungen

- Aufbau des Produkts ohne Kenntnis der Bedienungsanleitung
- Änderungen der Konstruktion des Produkts
- Betreiben der Maschine außerhalb der in dieser Anleitung angegebenen technischen Grenzen

Die nicht bestimmungsgemäße Verwendung bzw. die Missachtung der in dieser Anleitung dargelegten Ausführungen und Hinweise hat das Erlöschen sämtlicher Gewährleistungs- und Schadenersatzansprüche gegenüber der Zipper Maschinen GmbH zur Folge.

6.2 Anforderungen an Benutzer

Das Produkt ist für die Bedienung durch eine Person ausgelegt. Voraussetzungen für das Bedienen des Produkts sind die körperliche und geistige Eignung sowie Kenntnis und Verständnis der Betriebsanleitung. Personen, die aufgrund ihrer physischen, sensorischen oder geistigen Fähigkeiten oder ihrer Unerfahrenheit oder Unkenntnis nicht in der Lage sind, das Produkt sicher zu bedienen, dürfen sie nicht ohne Aufsicht oder Anweisung durch eine verantwortliche Person benutzen.

Vor der Installation ist es wichtig, dass Sie sich mit Ihrer örtlichen Behörde in Verbindung setzen, um festzustellen, ob eine Baugenehmigung erforderlich ist!

6.3 Allgemeine Sicherheitshinweise

Zur Vermeidung von Fehlfunktionen, Schäden und gesundheitlichen Beeinträchtigungen sind bei Arbeiten mit dem Produkt neben den allgemeinen Regeln für sicheres Arbeiten folgende Punkte zu berücksichtigen:

- Vergewissern Sie sich, dass der Tag, den Sie für den Aufbau wählen, trocken und ruhig ist.
- Versuchen Sie NICHT, Ihr Produkt bei windigem Wetter zu montieren wegen der Gefahr der Beschädigung der Paneele oder der Verletzung von Personen.
- Vorsicht bei nassem oder schlammigem Boden.
- Wann immer möglich, sollten zwei oder mehr Personen zusammenarbeiten, um das Produkt zusammenzubauen.
- Tragen Sie geeignete Arbeitskleidung und geeignetes Schuhwerk und verwenden sie beim Umgang mit Stahlblechen und Eindeckrahmen strapazierfähige Handschuhe (Schnittschutz).
- Legen Sie Tücher oder Plastikfolien auf, wenn die Gefahr besteht, dass die Teile zerkratzt werden.
- Ziehen Sie alle Muttern sorgfältig an und achten Sie darauf, dass Sie keine übersehen.
- Prüfen Sie mit einer Wasserwaage, ob der Rahmen gerade steht.

7 MONTAGE

7.1 Lieferumfang prüfen

Vermerken Sie sichtbare Transportschäden stets auf dem Lieferschein und überprüfen Sie das Produkt nach dem Auspacken umgehend auf Transportschäden bzw. auf fehlende oder beschädigte Teile. Melden Sie Beschädigungen des Produkts oder fehlende Teile umgehend Ihrem Händler bzw. der Spedition.



7.2 Aufstellstandort

7.2.1 Auswahl des Standorts

- Vermeiden Sie überhängende Bäume so weit wie möglich, da Blätter eine regelmäßige Reinigung erforderlich machen und abgebrochene Äste eine potenzielle Gefahr darstellen.
- Kleine Bäume, Sträucher oder Zäune in der Nähe können hilfreich sein und als Windschutz dienen.

7.2.2 Vorbereitung des Aufstellorts

Der Aufstellort muss so vorbereitet werden, dass die Basis des Produkts rundherum eben ist.

Eine Überprüfung mit einer Wasserwaage ist erforderlich.

Der Untergrund kann aus behandeltem Holz oder Beton bestehen, um zu verhindern, dass Feuchtigkeit in das Produkt eindringt.

Das Produkt ist nicht für den direkten Einbau in den Rasen gedacht da der Boden an regnerischen Tagen schlammig wird.

Die Ziegel oder Betonplatten sollten auf festen und ebenen Betonfundamenten zementiert und der Produktrahmen gebohrt und mit dem Fundament verschraubt werden.

Hinweise um Wassereintritt zu verhindern.

Wenn eine Betonplatte vorhanden ist, ist es wichtig, dass diese zu den Kanten hin abfällt, um das Eindringen von Wasser zu verhindern.

Der Beton oder Zement muss vor dem Aufbau des Produkts trocknen können.

Fundamente sollen auf Ziegeln, Betonplatten oder auf einer Betonunterlage errichtet werden.

7.3 Zusammenbau

Der Zusammenbau des Produkts benötigt einiges an Zeit bitte diese einplanen (2h für 2 Personen)
Befolgen sie die Montageschritte aus Kapitel 4.

HINWEIS



Ziehen Sie alle Schrauben erst nach Abschluss der Montage vollständig an.

8 BETRIEB

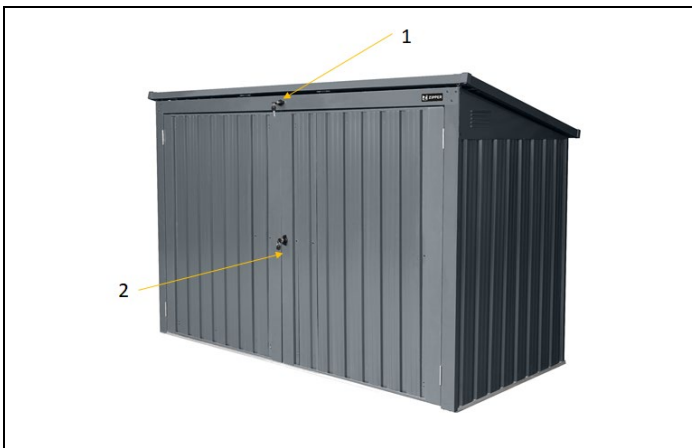

Betreiben Sie das Produkt nur im einwandfreien Zustand. Prüfen Sie die Schraubverbindungen auf Beschädigung und festen Sitz.

8.1 Bedienung



Der Deckel sowie die Türen lassen sich über die beiden Schlösser (1) für den Deckel und (2) für die Türen versperren.



	<p>Zum Öffnen der Türen das Schloss (2) entriegeln und die beiden Türen lassen sich händisch öffnen. (Rein und rausstellen der Mülltonnen)</p>
	<p>Zum Öffnen des Deckels das Schloss (1) entriegeln. Nun kann der Deckel angehoben werden. Im Falle, dass der Deckelöffner (Kette) am Mülltonnendeckel befestigt ist wird dadurch die Mülltonne(n) geöffnet und diese kann auf diese Weise befüllt werden.</p>

9 REINIGUNG, ENTSORGUNG

9.1 Reinigung

HINWEIS



Der Einsatz von Lösungsmitteln, aggressiven Chemikalien oder Scheuermitteln führt zu Sachschäden am Produkt!

Daher gilt: Bei der Reinigung nur Wasser und wenn notwendig milde Reinigungsmittel verwenden!

9.2 Entsorgung



Beachten Sie die nationalen Abfallbeseitigungs-Vorschriften. Entsorgen Sie die Maschine, Maschinenkomponenten oder Betriebsmittel nicht im Restmüll. Kontaktieren Sie gegebenenfalls Ihre lokalen Behörden für Informationen bezüglich der verfügbaren Entsorgungsmöglichkeiten.

Wenn Sie bei Ihrem Fachhändler eine neue Maschine oder ein gleichwertiges Gerät kaufen, ist dieser in bestimmten Ländern verpflichtet, Ihre alte Maschine fachgerecht zu entsorgen.



10 PREFACE (EN)

Dear Customer!

This operating manual contains information and important notes for safe commissioning and handling of the bin store 2 x 240l, hereinafter referred to as "product".



The manual is an integral part of the product and must not be removed. Keep it for later use in a suitable place, easily accessible to users (operators), protected from dust and moisture, and enclose it with the product if it is passed on to third parties!

Please pay special attention to the chapter Safety!

Due to the constant further development of our products, illustrations and contents may differ slightly. If you notice any errors, please inform us.

Technical changes reserved!

Check the goods immediately after receipt and make a note of any complaints on the consignment note when the delivery person takes them over!

Transport damage must be reported separately to us within 24 hours.

ZIPPER MASCHINEN GmbH cannot accept any liability for transport damage not noted.

Copyright

© 2021

This documentation is protected by copyright. All rights reserved! In particular the reprint, the translation and the removal of photos and illustrations will be prosecuted.

Court of jurisdiction is the Linz Regional Court or the court responsible for 4707 Schlüsslberg.

Customer Service Address

ZIPPER MASCHINEN GmbH
Gewerbepark 8, A-4707 Schlüsslberg
AUSTRIA
Tel.: +43 7248 61116-700
Mail: info@zipper-maschinen.at



11 SAFETY

This section contains information and important notes on safe start-up and handling of the product.



For your own safety, read these operating instructions carefully before putting the product into operation. This will enable you to handle the product safely and prevent misunderstandings as well as personal injury and damage to property. In addition, observe the symbols and pictograms used on the machine as well as the safety and hazard information!

11.1 Intended use of the machine

The product is intended exclusively for the following operations: Use as a bin store for up to max. 3 garbage cans within the specified technical limits

ZIPPER-MASCHINEN assumes no responsibility or warranty for any other use or use beyond this and for any resulting damage to property or injury.

11.1.1 Prohibited Use / Hazardous misapplications

- Operating the product without knowledge of the manual
- Changes in the design of the product
- Operating the machine outside the technical limits specified in this manual

The improper use or disregard of the versions and instructions described in this manual will result in the voiding of all warranty and compensation claims against Zipper Maschinen GmbH.

11.2 User Requirements

The product is designed for operation by one person. The physical and mental aptitude as well as knowledge and understanding of the operating instructions are prerequisites for operating the product. Persons who, because of their physical, sensory or mental abilities or their inexperience or ignorance, are unable to operate the product safely must not use it without supervision or instruction from a responsible person. **Please note that local laws and regulations may determine if a building approval is required, so please get in contact before installation the product!**

11.3 General safety instructions

To avoid malfunctions, damage and health hazards when working with the product, the following points must be observed in addition to the general rules for safe working:

- Make sure the day you choose for assembly the weather is dry and not windy.
- DO NOT attempt to assemble the product in windy weather due to the risk of damage to the panels or injury to persons.
- Take care when the ground is wet or muddy.
- Whenever possible, two or more people should work together to assemble the product.
- Wear appropriate work clothes and footwear, and use heavy-duty gloves (cut-resistant) when handling steel sheets and flashing.
- Apply protection (eg cartons,..)if there is a risk of scratching the parts.
- Tighten all nuts carefully, making sure not to miss any.
- Use a spirit level to check that the frame is level.

12 ASSEMBLY

12.1 Checking delivery content

Always note visible transport damages on the delivery note and check the machine immediately after unpacking for transport damage or missing or damaged parts. Report any damage to the machine or missing parts immediately to your retailer or freight forwarder.

12.2 Installation site

12.2.1 Site selection

- Avoid overhanging trees as much as possible, as leaves require regular cleaning and broken branches are a potential hazard.
- Small trees, shrubs or fences nearby can be helpful and serve as windbreaks.

12.2.2 Preparing the installation site

The installation site must be prepared so that the base of the product is level all around. A check with a spirit level is required.



The base may be treated wood or concrete to prevent moisture from getting into the product.

The product is not intended to be installed directly into the lawn as the ground will become muddy on rainy days.

The bricks or concrete panels should be concreted on firm and level concrete foundations and the product frame drilled and bolted to the foundation.

Notes to prevent water entry.

If a concrete base is present, it is important that it slopes toward the edges to prevent water penetration.

The concrete or cement must be allowed to dry before the product is installed.

Foundations should be built on bricks, concrete panels or on a concrete base.

12.3 Assemble

The assembly of the product takes some time, please plan for it (2h for 2 persons).

Follow the assembly steps from chapter 4.

NOTICE





Do not fully tighten all screws until assembly is complete.

13 OPERATION

Only operate the product when it is in perfect condition. Check the screw connections for damage and tight fit.

13.1 Operation

	<p>The cover as well as the doors can be locked via the two locks (1) for the cover and (2) for the doors.</p>
	<p>To open the doors, unlock the lock (2) and the two doors can be opened manually. (Putting the trash cans in and out)</p>
	<p>To open the cover (5), unlock the lock (1). Now the cover can be lifted. If the cover opener (chain (6)) is attached to the garbage can cover, the garbage can(s) will be opened and can be filled in this way.</p>



14 CLEANING, DISPOSAL

14.1 Cleaning

NOTICE



The usage of certain solutions containing ingredients damaging metal surfaces as well as the use of scrubbing agents will damage the product surface!

Clean the product surface with a wet cloth soaked in a mild solution

14.2 Disposal



Observe the national waste disposal regulations. Never dispose of the machine, machine components or equipment in residual waste. If necessary, contact your local authorities for information on the disposal options available.

If you buy a new machine or an equivalent device from your specialist dealer, he is obliged in certain countries to dispose of your old machine properly.

15 ERSATZTEILE / SPARE PARTS

15.1 Ersatzteilbestellung / Spare parts order

(DE) Mit ZIPPER-Ersatzteilen verwenden Sie Ersatzteile, die ideal auf Ihre Maschine abgestimmt sind. Die optimale Passgenauigkeit der Teile verkürzt die Einbauzeit und verlängert die Lebensdauer der Maschine.

HINWEIS



Der Einbau von anderen als Originalersatzteilen führt zum Verlust der Garantie! Daher gilt: Beim Tausch von Komponenten/Teilen nur vom Hersteller empfohlene Ersatzteile verwenden.

Beim Bestellen von Ersatzteilen verwenden Sie bitte das Serviceformular, das Sie am Ende dieser Anleitung finden. Geben Sie stets Maschinentype, Ersatzteilnummer sowie Bezeichnung an. Um Missverständnissen vorzubeugen, empfehlen wir mit der Ersatzteilbestellung eine Kopie der Ersatzteilzeichnung beizulegen, auf der die benötigten Ersatzteile eindeutig markiert sind.

Oder nutzen sie die Online-Bestellmöglichkeit über den Ersatzteilkatalog bzw. Ersatzteilanforderungsformular auf unserer Homepage

[Bestelladresse](#) sehen Sie unter [Kundendienstadressen](#) im Vorwort dieser Dokumentation.

(EN) With ZIPPER spare parts, you use spare parts that are ideally matched to your machine. The optimum fitting accuracy of the parts shortens the installation time and extends the service life of the machine.

NOTICE



The installation of parts other than original spare parts leads to the loss of the guarantee!

Therefore: When replacing components/parts, only use spare parts recommended by the manufacturer.

When you place a spare parts order please use the service formula you can find in the last chapter of this manual. Always take a note of the machine type, spare parts number and part name. We recommend to copy the spare parts diagram and mark the spare part you need.

Or use the electronic ordering opportunity via the spare parts catalogue or spare parts request form on our homepage

[You find the order address in the preface of this operation manual.](#)

(DE) Den elektronischen Ersatzteilkatalog finden Sie auf unserer Homepage (Ersatzteile)

(EN) For electronic spare-parts catalogue please refer to our homepage (spare-parts)



17 GEWÄHRLEISTUNG (DE)

1.) Gewährleistung:

Die Fa. ZIPPER Maschinen gewährt für mechanische und elektrische Bauteile eine Gewährleistungsfrist von 2 Jahren für den Hobby Einsatz; bei gewerblichem Einsatz besteht eine Gewährleistung von 1 Jahr, beginnend ab dem Erwerb des Endverbrauchers/Käufers. Treten innerhalb dieser Frist Mängel auf, welche nicht auf im Punkt 3 angeführten Ausschlussdetails beruhen, so wird die Fa. Zipper nach eigenem Ermessen das Gerät reparieren oder ersetzen.

2.) Meldung:

Damit die Berechtigung des Gewährleistungsanspruches überprüft werden kann, muss der Käufer seinen Händler kontaktieren; dieser meldet schriftlich den aufgetretenen Mangel am Gerät der Fa. Zipper. Bei berechtigtem Gewährleistungsanspruch wird das Gerät beim Händler von Zipper abgeholt. Retoursendungen ohne vorheriger Abstimmung mit der Fa. Zipper werden nicht akzeptiert und angenommen.

3.) Bestimmungen:

a) Gewährleistungsansprüche werden nur akzeptiert, wenn zusammen mit dem Gerät eine Kopie der Originalrechnung oder des Kassenbeleges vom Zipper Handelspartner beigelegt ist. Es erlischt der Anspruch auf Gewährleistung, wenn das Gerät nicht komplett mit allen Zubehörteilen zur Abholung gemeldet wird.

b) Die Gewährleistung schließt eine kostenlose Überprüfung, Wartung, Inspektion oder Servicearbeiten am Geräte aus. Defekte aufgrund einer unsachgemäßen Benutzung durch den Endanwender oder dessen Händler werden ebenfalls nicht als Gewährleistungsanspruch akzeptiert. Z.B.: Verwendung von falschem Treibstoffen, Frostschäden in Wasserbehältern, Treibstoff über Winter im Benzintank des Gerätes.

c) Ausgeschlossen sind Defekte an Verschleißteilen wie : Kohlebürsten, Fangsäcke, Messer, Walzen, Schneideplatten, Schneideeinrichtungen, Führungen, Kupplungen, Dichtungen, Laufräder, Sägeblätter, Spaltkreuze, Spaltkeile, Spaltkeilverlängerungen, Hydrauliköle, Öl,- Luft-u. Benzinfilter, Ketten, Zündkerzen, Gleitbacken usw.

d) Ausgeschlossen sind Schäden an den Geräten verursacht durch: Unsachgemäße Verwendung, Fehlgebrauch des Gerätes; nicht seinem normalen Verwendungszweckes entsprechend; Nichtbeachtung der Bedienungs- u. Wartungsanleitung; Höhere Gewalt; Reparaturen oder technische Änderungen durch nicht autorisierte Werkstätten oder Kunden selbst. Durch Verwendung von nicht originalen Zipper Ersatz- oder Zubehörteilen.

e) Entstandene Kosten (Frachtkosten) und Aufwendungen bei nichtberechtigten Gewährleistungsansprüchen werden nach Überprüfung unseres Fachpersonals dem Kunden oder Händler in Rechnung gestellt.

f) Geräte außerhalb der Gewährleistungsfrist: Reparatur erfolgt nur nach Vorkasse oder Händlerrechnung gemäß des Kostenvoranschlages (inkl. Frachtkosten) der Fa. Zipper.

g) Gewährleistungsansprüche werden nur für den Kunden eines Zipper Händlers, der das Gerät direkt bei der Fa. Zipper erworben hat, gewährt. Diese Ansprüche sind nicht übertragbar bei mehrfacher Veräußerung des Gerätes.

4.) Schadensersatzansprüche und sonstige Haftungen:

Die Fa. Zipper haftet in allen Fällen nur beschränkt auf den Warenwert des Gerätes. Schadensersatzansprüche aufgrund schlechter Leistung, Mängel, sowie Folgeschäden oder Verdienstausfälle wegen eines Defektes während der Gewährleistungsfrist werden nicht anerkannt. Die Fa. Zipper besteht auf das gesetzliche Nachbesserungsrecht eines Gerätes.



18 WARRANTY GUIDELINES (EN)

1.) Warranty:

Company ZIPPER Maschinen GmbH grants for mechanical and electrical components a warranty period of 2 years for amateur use; and warranty period of 1 year for professional use, starting with the purchase of the final consumer. In case of defects during this period, which are not excluded by paragraph 3, ZIPPER will repair or replace the machine at its own discretion.

2.) Report:

In order to check the legitimacy of warranty claims, the final consumer must contact his dealer. The dealer has to report in written form the occurred defect to ZIPPER. If the warranty claim is legitimate, ZIPPER will pick up the defective machine from the dealer. Returned shippings by dealers which have not been coordinated with ZIPPER, will not be accepted and refused.

3.) Regulations:

a) Warranty claims will only be accepted, when a copy of the original invoice or cash voucher from the trading partner of ZIPPER is enclosed to the machine. The warranty claim expires if the accessories belonging to the machine are missing.

b) The warranty does not include free checking, maintenance, inspection or service works on the machine. Defects due to incorrect usage of the final consumer or his dealer will not be accepted as warranty claims either. Some examples: usage of wrong fuel, frost damages in water tanks, leaving fuel in the tank during the winter, etc.

c) Defects on wear parts are excluded, e.g. carbon brushes, collection bags, knives, cylinders, cutting blades, clutches, sealings, wheels, saw blades, splitting crosses, riving knives, riving knife extensions, hydraulic oils, oil/air/fuel filters, chains, spark plugs, sliding blocks, etc.

d) Also excluded are damages on the machine caused by incorrect or inappropriate usage, if it was used for a purpose which the machine is not supposed to, ignoring the user manual, force majeure, repairs or technical manipulations by not authorized workshops or by the customer himself, usage of non-original ZIPPER spare parts or accessories.

e) After inspection by our qualified personnel, resulted costs (like freight charges) and expenses for not legitimated warranty claims will be charged to the final customer or dealer.

f) In case of defective machines outside the warranty period, we will only repair after advance payment or dealer's invoice according to the cost estimate (incl. freight costs) of ZIPPER.

g) Warranty claims can only be granted for customers of an authorized ZIPPER dealer who directly purchased the machine from ZIPPER. These claims are not transferable in case of multiple sales of the machine.

4.) Claims for compensation and other liabilities:

The liability of company ZIPPER is limited to the value of goods in all cases. Claims for compensation because of poor performance, lacks, damages or loss of earnings due to defects during the warranty period will not be accepted. ZIPPER insists on its right to subsequent improvement of the machine.



19 PRODUKTBEOBACHTUNG | PRODUCT MONITORING

Produktbeobachtung	Product Monitoring
<p>Wir beobachten unsere Produkte auch nach der Auslieferung.</p> <p>Um einen ständigen Verbesserungsprozess gewährleisten zu können, sind wir von Ihnen und Ihren Eindrücken beim Umgang mit unseren Produkten abhängig:</p> <ul style="list-style-type: none">- Probleme, die beim Gebrauch des Produktes auftreten- Fehlfunktionen, die in bestimmten Betriebssituationen auftreten- Erfahrungen, die für andere Benutzer wichtig sein können <p>Wir bitten Sie, derartige Beobachtungen zu notieren und diese per E-Mail oder Post an uns zu senden</p>	<p>We monitor the quality of our delivered products in the frame of a Quality Management policy.</p> <p>Your opinion is essential for further product development and product choice. Please let us know about your:</p> <ul style="list-style-type: none">- Impressions and suggestions for improvement.- experiences that may be useful for other users and for product design- Experiences with malfunctions that occur in specific operation modes <p>We would like to ask you to note down your experiences and observations and send them to us via E-Mail or by post</p>

Meine Beobachtungen / My experiences:

Name / Name:

Produkt / Product:

Kaufdatum / Purchase date:

Erworben von / purchased from:

E-Mail/ e-mail:

Vielen Dank für Ihre Mitarbeit! / Thank you for your kind cooperatio!

Kontaktadresse / Contact address

Z.I.P.P.E.R MASCHINEN GmbH

AUSTRIA · 4707 Schlüsslberg · Gewerbeпарк 8

Tel +43 7248 61116 – 700

info@zipper-maschinen.at

SERVISNÍ FORMULÁŘ / SERVICE FORM

Zakřížkujte jeden z čtverečků níže / Please tick one box from below:

- Poptávka po servisu / service inquiry
 Poptávka náhradního dílu / spare part
 Záruční reklamáce / guarantee

1. Údaje o odesilateli (* povinně uveďte) / senders information (* required)

- * Jméno, příjmení / first name, family name _____
- * Ulice, č. domu / street, house number _____
- * PSČ, město / ZIP code, place _____
- * Země / country _____
- * Telefon / (mobile) phone _____
International numbers with country code
- * E-Mail _____
- Fax _____

2. Informace o stroji / tool information

Výrobní číslo/serial number: _____ *Typ stroje/machine type: _____

2.1 Potřebné náhradní díly / required spare parts

Číslo náhradního dílu / Part	Popis / description	Počet / number

2.2 Popis závady

Zaměřte prosím popis závady zejména na:

Co závadu způsobilo, resp. jaká byla vaše činnost před vznikem závady?

U elektrických závad: Byl stroj a jeho napájení zkontrolováno elektromechanikem?

/ Problem description

Please describe amongst others in the problem:

What has cause the problem/defect, what was the last activity before you noticed the problem/defect?

For electrical problems: Have you had checked you electric supply and the machine already by a certified electrician?

3. Dbejte na to, že:

NEÚPLNĚ VYPLNĚNÝ FORMULÁŘ NEMŮŽE BÝT ZPRACOVÁN!

K REKLAMACÍM PŘILOŽTE I KOPII PRODEJNÍHO DOKLADU A FOTO ŠTÍTKU STROJE.

PŘI OBJEDNÁVCE NÁHRADNÍHO DÍLU PŘILOŽTE FOTO DÍLU NEBO KOPII ROZPADOVÉHO VÝKRESU STROJE S VYZNAČENÍM POTŘEBNÉHO DÍLU.

DĚKUJEME MNOHOKRÁT ZA VAŠI POMOC!

/ Additional information

INCOMPLETELY FILLED SERVICE FORMS CANNOT BE PROCESSED!

FOR GUARANTEE CLAIMS PLEASE ADD A COPY OF YOUR ORIGINAL SALES / DELIVERY RECEIPT OTHERWISE IT CANNOT BE ACCEPTED.

FOR SPARE PART ORDERS PLEASE ADD TO THIS SERVICE FORM A COPY OF THE RESPECTIVE EXPLODED DRAWING WITH THE REQUIRED SPARE PARTS BEING MARKED CLEARLY AND UNMISTAKABLE.

THIS HELPS US TO IDENTIFY THE REQUIRED SPARE PARTS FASTLY AND ACCELERATES THE HANDLING OF YOUR INQUIRY.

THANK YOU FOR YOUR COOPERATION!