



HOLZMANN MASCHINEN GmbH

Marktplatz 4 · A-4170 Haslach

Tel. +43 7289 71 562-0

info@holzmann-maschinen.at

www.holzmann-maschinen.at

Originalfassung

DE BETRIEBSANLEITUNG

Übersetzung / Translation

EN USER MANUAL

HOBELBANK

WORKBENCH



WB123A







1 INHALT / INDEX

1	INHALT / INDEX.....	2
2	TECHNIK / TECHNIC.....	3
2.1	Lieferumfang / Delivery Content	3
2.2	Komponenten / Components.....	3
2.3	Technische Daten / Technical data	4
3	VORWORT (DE).....	5
4	SICHERHEIT	6
4.1	Bestimmungsmäßige Verwendung	6
5	TRANSPORT.....	6
6	MONTAGE	6
6.1	Lieferumfang	6
6.2	Der Arbeitsplatz	7
6.3	Zusammenbau	7
7	BETRIEB	8
7.1	Bedienung.....	8
8	REINIGUNG, WARTUNG, LAGERUNG, ENTSORGUNG	8
8.1	Reinigung.....	8
8.2	Wartung.....	8
8.3	Lagerung	8
8.4	Entsorgung	8
9	PREFACE (EN).....	9
10	SAFETY	10
10.1	Intended Use.....	10
11	TRANSPORT.....	10
12	ASSEMBLY	11
12.1	Delivery content.....	11
12.2	Workplace requirements.....	11
12.3	Assembly	11
13	OPERATION	12
13.1	1.1 Operation.....	12
14	CLEANING, MAINTENANCE, STORAGE, DISPOSAL.....	12
14.1	Cleaning	12
14.2	Maintenance	12
14.3	Storage.....	12
14.4	Disposal	12
15	ERSATZTEILE / SPARE PARTS.....	13
15.1	Ersatzteilbestellung / Spare Parts Order	13
16	GARANTIEERKLÄRUNG (DE).....	14
17	GUARANTEE TERMS (EN)	15
18	PRODUKTBEOBACHTUNG PRODUCT MONITORING.....	16



2 TECHNIK / TECHNIC

2.1 Lieferumfang / Delivery Content

No.	Name	Qty	Bild / Figure	Material
1	Hobelbank / workbench	1		Gummibaumholz / rubberwood
2	Hobelbankzange / vise	2		Gummibaumholz, Metall / rubberwood, metal
3	Bankhaken / bench dogs	4		Metall / metal
4	Montageanleitung / assembly instruction	1		

2.2 Komponenten / Components

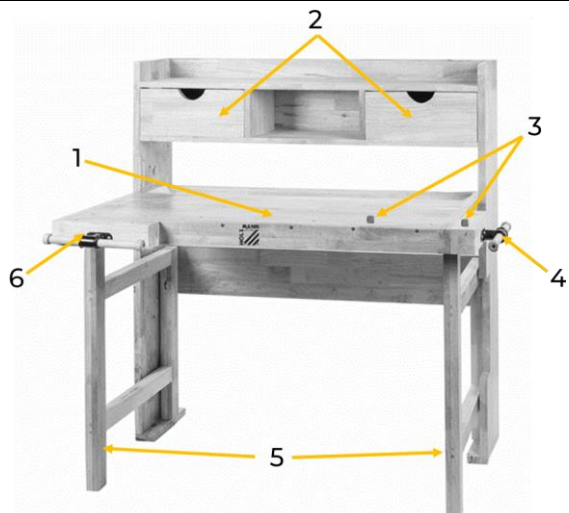
	WB123A	
	1	Arbeitsplatte / worktop
	2	Schubladen / drawers
	3	Bankhaken / bench dogs
	4	Hobelbankzange rechts / vise right
	5	FüÙe / legs
	6	Hobelbankzange links / vise left



2.3 Technische Daten / Technical data

Parameter / parameters	Wert / value
Werkbankmaße (LxBxH) / workbench dimension (LxWxH)	1230x825x1200 mm
Werkbankmaße geklappt (LxBxH) / workbench dimension folded (LxWxH)	1230x240x1200 mm
Tischhöhe / table height	820 mm
max. Beladung Werkbank / max. load workbench	100 kg
max. Beladung Schublade / max. load drawer	5 kg
max. Verfahrensweg Hobelbankzangen / max. travel vises	180 mm
Lochabstand Hobelbankzange 2. Reihe / hole distance vise 2 nd line	160 mm
Lochabstand Hobelbankzange längs / hole distance vise lengthwise	160 mm
Hobelbankzangenbreite / vise width	280 mm
Schubladenmaße (BxTxH) / drawers dimension (W x D x H)	320x180x135 mm
Bankhakenlöcher Durchmesser / bench dog holes diameter	Ø 16 mm
Arbeitsplattendicke / worktop thickness	18 mm
Verpackungsmaße (L x B x H) / packaging dimensions (L x W x H)	1240x1190x260 mm
Gewicht Netto / weight net	45 kg
Gewicht Brutto / weight gross	54,5 kg



3 VORWORT (DE)

Sehr geehrter Kunde!

Diese Betriebsanleitung enthält Informationen und wichtige Hinweise zur Inbetriebnahme und sicheren Handhabung der HOBELBANK WB123A, nachfolgend vereinfachend als "Produkt" bezeichnet.



Die Anleitung ist Bestandteil der Maschine und darf nicht entfernt werden. Bewahren Sie sie für spätere Zwecke an einem geeigneten, für Nutzer (Betreiber) leicht zugänglichen, vor Staub und Feuchtigkeit geschützten Ort auf, und legen Sie sie der Maschine bei, wenn sie an Dritte weitergegeben wird!

Beachten Sie im Besonderen das Kapitel Sicherheit!

Durch die ständige Weiterentwicklung unserer Produkte können Abbildungen und Inhalte geringfügig abweichen. Sollten Sie Fehler feststellen, informieren Sie uns bitte.

Technische Änderungen vorbehalten!

Kontrollieren Sie die Ware nach Erhalt unverzüglich und vermerken Sie etwaige Beanstandungen bei der Übernahme durch den Zusteller auf dem Frachtbrief!

Transportschäden sind innerhalb von 24 Stunden separat an uns zu melden.

Für nicht vermerkte Transportschäden kann Holzmann Maschinen GmbH keine Gewährleistung übernehmen.

Urheberrecht

© 2022

Diese Dokumentation ist urheberrechtlich geschützt. Alle Rechte vorbehalten! Insbesondere der Nachdruck, die Übersetzung und die Entnahme von Fotos und Abbildungen werden gerichtlich verfolgt.

Als Gerichtsstand gilt das Landesgericht Linz oder das für 4170 Haslach zuständige Gericht als vereinbart.

Kundendienstadresse

HOLZMANN MASCHINEN GmbH
4170 Haslach, Marktplatz 4
AUSTRIA
Tel +43 7289 71562 - 0
info@holzmann-maschinen.at



4 SICHERHEIT

4.1 Bestimmungsmäßige Verwendung

Das Produkt nur in technisch einwandfreiem Zustand sowie bestimmungsgemäß, sicherheits- und gefahrenbewusst benutzen! Störungen, welche die Sicherheit beeinträchtigen können, umgehend beseitigen lassen!

Es ist generell untersagt, sicherheitstechnische Ausrüstungen des Produkts zu ändern oder unwirksam zu machen!

Das Produkt ist ausschließlich für folgende Tätigkeiten bestimmt:

Als Hobelbank/Werkbank für die Holzbearbeitung bzw. zur Lagerung von Werkzeug/Werkstücken wobei die maximal zulässige Belastung nicht überschritten werden darf.

HINWEIS



Für andere Tätigkeiten und daraus resultierende Sachschäden oder Verletzungen übernimmt HOLZMANN MASCHINEN GmbH keine Verantwortung oder Garantieleistung!

Arbeitsbedingungen:

Das Produkt ist für die Arbeit unter folgenden Bedingungen bestimmt:

Feuchtigkeit	max. 70%
Temperatur	von +5°C bis +40°C
Lagerung	von -5°C bis 55°C

Das Produkt ist nicht für den Betrieb im Freien bestimmt nur im Inneren verwenden. Inspizieren Sie vor Arbeitsbeginn das Produkt, falls Teile beschädigt bzw. lose sind diese umgehend ersetzen bzw. wieder festziehen.

Allgemeine Sicherheitshinweise:

- Achten Sie darauf, dass alle Teile fest miteinander verschraubt sind
- Sorgen Sie für einen sicheren Stand des Produkts

Unzulässige Verwendung:

- Der Betrieb des Produkts unter Bedingungen außerhalb der in dieser Anleitung angegebenen Grenzen ist nicht zulässig.
- Etwaige Änderungen in der Konstruktion des Produkts sind unzulässig.
- Der Betrieb des Produkts auf eine Art und Weise bzw. zu Zwecken, die den Anweisungen dieser Bedienungsanleitung nicht zu 100% entspricht, ist untersagt.
- Das Produkt ist kein Kinderspielzeug
- Als Aufstiegshilfe oder Arbeitspodest

5 TRANSPORT

Für den ordnungsgemäßen Transport beachten Sie die Anweisungen und Angaben auf der Transportverpackung bezüglich Schwerpunkt, Anschlagstellen, Gewicht, einzusetzende Transportmittel sowie vorgeschriebene Transportlage etc.

Transportieren Sie das Produkt in der Verpackung zum Aufstellort. Achten Sie beim Heben, Tragen und Absetzen der Last auf die richtige Körperhaltung:

• Heben, Absetzen:

Stellen Sie beim Heben / Absetzen Standfestigkeit her (Beine hüftbreit).
Last mit gebeugten Knien und geradem Rücken heben / absetzen (wie Gewichtheber).
Last nicht ruckartig anheben / absetzen.

• Tragen:

Last mit beiden Händen möglichst körpernah tragen.
Last mit geradem Rücken tragen.

Sichern Sie das zusammengebaute Produkt beim Transport stets in der Transportstellung, um Beschädigungen des Produktes vorzubeugen.

6 MONTAGE

6.1 Lieferumfang

Überprüfen Sie nach Erhalt der Lieferung, ob alle Teile in Ordnung sind. Melden Sie Beschädigungen oder fehlende Teile umgehend Ihrem Händler oder der Spedition. Sichtbare Transportschäden müssen außerdem gemäß den Bestimmungen der Gewährleistung unverzüglich auf dem Lieferschein vermerkt werden, ansonsten gilt die Ware als ordnungsgemäß übernommen.



6.2 Der Arbeitsplatz



Wählen Sie einen passenden Platz für das Produkt

Beachten Sie dabei die Sicherheitsanforderungen sowie die Abmessungen des Produkts

Das Produkt ist auf ebenen und belastbaren Untergrund aufzustellen

Das Produkt ist laut Montageanleitung aufzubauen

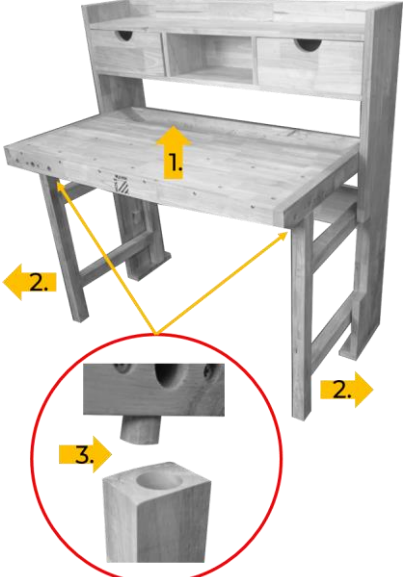
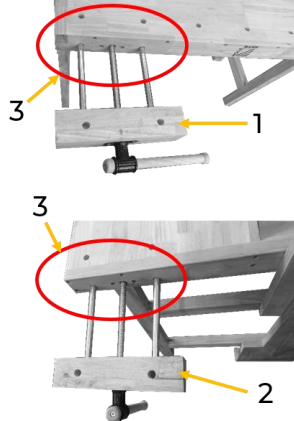
6.3 Zusammenbau

	<p>Montage Hobelbank</p> <ol style="list-style-type: none">1. Arbeitsplatte hochheben2. FüÙe aufklappen3. Arbeitsplatte absenken und Zapfen der Arbeitsplatte in linken und rechten Fuß einrasten lassen
	<p>Montage Hobelbankzangen</p> <ol style="list-style-type: none">1. Die linke (1) und rechte (2) Hobelbankzange in die dafür vorgesehene Löcher der Arbeitsplatte (3) schieben. Danach mit dem Hebel die Hobelbankzangen ganz eindrehen.2. Die Hobelbankzangen so eindrehen, dass Sie plan mit der Arbeitsplatte ist
<p>Bankhaken in gewünschter Position einsetzen</p> 	



7 BETRIEB

Betreiben Sie die Maschine nur im einwandfreien Zustand und mit ausgeklappten Füßen und arretierter Arbeitsplatte. Vor jedem Betrieb ist eine Sichtprüfung des Produkts durchzuführen. Prüfen Sie dabei Schraubverbindungen auf Beschädigung und festen Sitz.

7.1 Bedienung

Mit den mitgelieferten Bankhaken können Werkstücke unterschiedlicher Größe für die weitere Bearbeitung mittels spannen der Hobelzange eingespannt werden.

HINWEIS: Überlasten und übermäßiger großer Druck durch zu viel Spannung (Umdrehungen der Hobelzange) führen zu Beschädigungen und Bruch von Bauteilen.

Lagerung: Für die Lagerung von Werkzeugen/Werkstücken stehen die Lade sowie die Ablagefächer zur Verfügung.

HINWEIS: Überlasten = höhere Gewichtsauflage als lt. technischen Daten erlaubt führt zu Beschädigungen und Bruch von Bauteilen

8 REINIGUNG, WARTUNG, LAGERUNG, ENTSORGUNG

8.1 Reinigung

HINWEIS



Falsche Reinigungsmittel können den Lack des Produktes angreifen. Verwenden Sie zum Reinigen keine Lösungsmittel, Nitroverdünnung oder andere Reinigungsmittel, die den Lack des Produktes beschädigen könnten. Beachten Sie die Angaben und Hinweise des Reinigungsmittelherstellers!

Regelmäßige Reinigung ist Voraussetzung für den sicheren Betrieb des Produktes sowie ihre lange Lebensdauer.

8.2 Wartung

Das Produkt ist wartungsarm und nur wenige Teile müssen gewartet werden. Ungeachtet dessen sind Störungen oder Defekte, die geeignet sind, die Sicherheit des Benutzers zu beeinträchtigen, umgehend zu beseitigen!

- Kontrollieren Sie vor jeder Inbetriebnahme sämtliche Verbindungen auf festen Sitz.
- Verwenden Sie ausschließlich vom Hersteller empfohlene Originalersatzteile.

8.3 Lagerung

HINWEIS



Bei unsachgemäßer Lagerung können wichtige Bauteile beschädigt und zerstört werden. Lagern Sie verpackte oder bereits ausgepackten Teile nur unter den vorgesehenen Umgebungsbedingungen!

Lagern Sie das Produkt bei Nichtgebrauch an einem trockenen, frostsicheren und versperbaren Ort um einerseits der Entstehung von Rost entgegenzuwirken, und um andererseits sicherzustellen, dass Unbefugte und insbesondere Kinder keinen Zugang zum Produkt haben.

8.4 Entsorgung



Beachten Sie die nationalen Abfallbeseitigungs-Vorschriften. Entsorgen Sie das Produkt, Produktkomponenten oder Betriebsmittel niemals im Restmüll. Kontaktieren Sie gegebenenfalls Ihre lokalen Behörden für Informationen bezüglich der verfügbaren Entsorgungsmöglichkeiten.

Wenn Sie bei Ihrem Fachhändler ein neues Produkt oder ein gleichwertiges Gerät kaufen, ist dieser in bestimmten Ländern verpflichtet, Ihr altes Produkt fachgerecht zu entsorgen.



9 PREFACE (EN)

Dear Customer!

This operating manual contains information and important instructions for the safe start-up and handling of the WORK BENCH WB123A, hereinafter referred to as "product".



The manual is an integral part of the machine and must not be removed. Keep it for later use in a suitable place, easily accessible to users (operators), protected from dust and moisture, and enclose it with the product if the machine is passed on to third parties!

Please pay special attention to the chapter Safety!

Due to the constant further development of our products, illustrations and contents may differ slightly. If you notice any errors, please inform us.

Subject to technical changes!

Check the goods immediately after receipt and note any complaints on the consignment note when taking over the goods from the deliverer!

Transport damage must be reported separately to us within 24 hours.

HOLZMANN MASCHINEN GMBH cannot accept any liability for unnoticed transport damage.

Copyright

© 2022

This documentation is protected by copyright. All rights reserved! Especially the reprint, the translation and the extraction of photos and illustrations will be prosecuted.

The place of jurisdiction shall be the Regional Court of Linz or the court responsible for 4170 Haslach.

Customer Service Address

HOLZMANN MASCHINEN GmbH
4170 Haslach, Marktplatz 4
AUSTRIA
Tel +43 7289 71562 - 0
info@holzmann-maschinen.at



10 SAFETY

10.1 Intended Use

The product must only be used for its intended purpose! Any other use is deemed to be a case of misuse.

To use the product properly you must also observe and follow all safety regulations, the assembly instructions lay down in this manual.

It is also imperative to observe the accident prevention regulations in force in your area.

The same applies for the general rules of occupational health and safety.

The product is used for:

As a workbench for woodworking or for storing tools, while the maximum permissible load must not be exceeded.

NOTE



HOLZMANN MASCHINEN GmbH assumes no responsibility or warranty for other activities and any resulting property damage or injuries!

Even when the product is used as prescribed it is still impossible to eliminate certain residual risk factors.

Ambient conditions

The product may be operated:

Humidity	max. 70%
Temperature	+5°C to +40°C
Storage	-5°C to +55°C

The product shall not be operated outdoors or in wet or damp areas, only indoor use.

Inspect the product before starting work, if parts are damaged or loose, replace them immediately or tighten them again.

General Safety Instructions

- Make sure that all parts are firmly tightened together.
- Ensure that the product is in stable and safe position

Prohibited use

- The operation of the product outside the stated technical limits described in this manual is forbidden
- Any manipulation of the product and parts is forbidden
- The use of the product for any purposes other than described in this user manual is forbidden
- The product is not a children's toy
- As a climbing aid or working platform

11 TRANSPORT

For proper transport, follow the instructions and information on the transport packaging regarding centre of gravity, attachment points, weight, means of transport to be used and prescribed transport position, etc.

Transport the product in its packaging to the place of installation. When lifting, carrying and depositing the load, make sure that you are in the correct posture:

- **Lifting, Depositing**
Ensure stability when lifting / setting down (legs hip width).
Lift / lower load with bent knees and straight back (like weightlifter).
Do not lift / lower the load jerkily.
- **Carrying**
Carry load with both hands as close to body as possible.
Carry load with straight back.

Always secure the assembled product during transport in the transport position to prevent damage to the product.



12 ASSEMBLY

12.1 Delivery content

Please check the product contents immediately after receipt for any eventual transport damage or missing parts. Claims from transport damage or missing parts must be placed immediately after initial machine receipt and unpacking before putting the machine into operation. Please understand that later claims cannot be accepted anymore.

12.2 Workplace requirements

The workplace has to fulfill the requirements.

The ground has to be even, in level and hard and must be suitable for maximum permissible weight load. The product have to be assembled according to assembly instruction.

12.3 Assembly

	Assembly work bench <ol style="list-style-type: none">1. Lift up the worktop2. Fold up the feet3. Lower the worktop and engage the tenons of the worktop in the left and right feet.
	Assembly vises <ol style="list-style-type: none">1. Slide the left (1) and right (2) vise into the three holes (3) of the worktop. Use the vise handle to thread in the vise all the way2. Screw in the vise so that it levels with the worktop
<p>Insert bench dogs in desired positions</p>	



13 OPERATION

Only use the product when it is in a perfect condition legs are unfolded and worktop is engaged . Before each operation, a visual inspection of the product must be carried out. Check screw connections for damage and tight fit.

13.1 Operation

With the bench dogs supplied, workpieces of different sizes can be clamped for further processing by clamping the vise.

NOTE: Overloading and excessive pressure due to too much tension (revolutions of the vise) will cause damages of the product/product components

Storage: The drawer and storage tray are available for storage.

NOTE: Overloading = higher weight than allowed by the technical data will cause damages of the product / product components.

14 CLEANING, MAINTENANCE, STORAGE, DISPOSAL

14.1 Cleaning

NOTE



Wrong cleaning agents can attack the varnish of the product. Do not use solvents, nitro thinners, or other cleaning agents that could damage the product's paint. Observe the information and instructions of the cleaning agent manufacturer!

Regular cleaning is a prerequisite for the safe operation of the product and its long service life.

14.2 Maintenance

The product is low-maintenance and only a few parts have to be serviced. Nevertheless, malfunctions or defects which could impair the safety of the user must be rectified immediately!

- Before each start-up, check all connections for tightness.
- Only use original spare parts recommended by the manufacturer.

14.3 Storage

NOTE



Improper storage can damage and destroy important components. Only store packed or unpacked parts under the intended ambient conditions!

When not in use, store the product in a dry, frost-proof and lockable place to prevent the formation of rust on the one hand and to ensure that unauthorised persons and in particular children have no access to the product on the other hand.

14.4 Disposal



Observe the national waste disposal regulations. Never dispose the product, product components or equipment in residual waste. If necessary, contact your local authorities for information on the disposal options available. If you buy a new product or an equivalent device from your specialist dealer, he is obliged in certain countries to dispose of your old product properly.



15 ERSATZTEILE / SPARE PARTS

15.1 Ersatzteilbestellung / Spare Parts Order

(DE) Mit HOLZMANN-Ersatzteilen verwenden Sie Ersatzteile, die ideal aufeinander abgestimmt sind. Die optimale Passgenauigkeit der Teile verkürzen die Einbauzeiten und erhöhen die Lebensdauer.

HINWEIS



Der Einbau von anderen als Originalersatzteilen führt zum Verlust der Garantie! Daher gilt: Beim Tausch von Komponenten/Teile nur vom Hersteller empfohlene Ersatzteile verwenden.

Bestellen Sie die Ersatzteile direkt auf unserer Homepage – Kategorie ERSATZTEILE.
oder kontaktieren Sie unseren Kundendienst

- über unsere Homepage – Kategorie SERVICE/NEWS/FAQ – ERSATZTEILANFORDERUNG,
- per Mail an service@holzmann-maschinen.at.

Geben Sie stets Maschinentype, Ersatzteilnummer sowie Bezeichnung an. Um Missverständnissen vorzubeugen, empfehlen wir mit der Ersatzteilbestellung eine Kopie der Ersatzteilzeichnung beizulegen, auf der die benötigten Ersatzteile eindeutig markiert sind falls sie nicht über den Online-Ersatzteilkatalog anfragen.

(EN) With original HOLZMANN spare parts you use parts that are attuned to each other shorten the installation time and elongate your products lifespan.

NOTE



The installation of parts other than original spare parts leads to the loss of the guarantee! Therefore: When replacing components/parts, only use spare parts recommended by the manufacturer.

Order the spare parts directly on our homepage – category SPARE PARTS or contact our customer service

- via our Homepage - category SERVICE/NEWS/FAQ - SPARE PARTS REQUEST,
- by e-mail to service@holzmann-maschinen.at.

Always state the machine type, spare part number and designation. To prevent misunderstandings, we recommend that you add a copy of the spare parts drawing with the spare parts order, on which the required spare parts are clearly marked especially when not using the online-spare-part catalogue.



16 GARANTIEERKLÄRUNG (DE)

1.) Gewährleistung

HOLZMANN MASCHINEN GmbH gewährt für elektrische und mechanische Bauteile eine Gewährleistungsfrist von 2 Jahren für den nicht gewerblichen Einsatz;

bei gewerblichem Einsatz besteht eine Gewährleistung von 1 Jahr, beginnend ab dem Erwerb des Endverbrauchers/Käufers. HOLZMANN MASCHINEN GmbH weist ausdrücklich darauf hin, dass nicht alle Artikel des Sortiments für den gewerblichen Einsatz bestimmt sind. Treten innerhalb der oben genannten Fristen/Mängel auf, welche nicht auf im Punkt „Bestimmungen“ angeführten Ausschlussdetails beruhen, so wird HOLZMANN MASCHINEN GmbH nach eigenem Ermessen das Gerät reparieren oder ersetzen.

2.) Meldung

Der Händler meldet schriftlich den aufgetretenen Mangel am Gerät an HOLZMANN MASCHINEN GmbH. Bei berechtigtem Gewährleistungsanspruch wird das Gerät beim Händler von HOLZMANN MASCHINEN GmbH abgeholt oder vom Händler an HOLZMANN MASCHINEN GmbH gesandt. Retoursendungen ohne vorheriger Abstimmung mit HOLZMANN MASCHINEN GmbH werden nicht akzeptiert und können nicht angenommen werden. Jede Retoursendung muss mit einer von HOLZMANN MASCHINEN GmbH übermittelten RMA-Nummer versehen werden, da ansonsten eine Warenannahme und Reklamations- und Retourbearbeitung durch HOLZMANN MASCHINEN GmbH nicht möglich ist.

3.) Bestimmungen

- a) Gewährleistungsansprüche werden nur akzeptiert, wenn zusammen mit dem Gerät eine Kopie der Originalrechnung oder des Kassenbeleges vom Holzmann Handelspartner beigelegt ist. Es erlischt der Anspruch auf Gewährleistung, wenn das Gerät nicht komplett mit allen Zubehörteilen zur Abholung gemeldet wird.
- b) Die Gewährleistung schließt eine kostenlose Überprüfung, Wartung, Inspektion oder Servicearbeiten am Gerät aus. Defekte aufgrund einer unsachgemäßen Benutzung durch den Endanwender oder dessen Händler werden ebenfalls nicht als Gewährleistungsanspruch akzeptiert.
- c) Ausgeschlossen sind Defekte an Verschleißteilen wie z. B. Kohlebürsten, Fangsäcke, Messer, Walzen, Schneideplatten, Schneideeinrichtungen, Führungen, Kupplungen, Dichtungen, Laufräder, Sageblätter, Hydrauliköle, Ölfiltern, Gleitbacken, Schalter, Riemen, usw.
- d) Ausgeschlossen sind Schäden an den Geräten, welche durch unsachgemäße Verwendung, durch Fehlgebrauch des Gerätes (nicht seinem normalen Verwendungszweckes entsprechend) oder durch Nichtbeachtung der Betriebs- und Wartungsanleitungen, oder höhere Gewalt, durch unsachgemäße Reparaturen oder technische Änderungen durch nicht autorisierte Werkstätten oder den Geschäftspartnern selbst, durch die Verwendung von nicht originalen HOLZMANN Ersatz- oder Zubehörteilen, verursacht sind.
- e) Entstandene Kosten (Frachtkosten) und Aufwendungen (Prüfkosten) bei nichtberechtigten Gewährleistungsansprüchen werden nach Überprüfung unseres Fachpersonals dem Geschäftspartnern oder Händler in Rechnung gestellt.
- f) Geräte außerhalb der Gewährleistungsfrist: Reparatur erfolgt nur nach Vorauskasse oder Händlerrechnung gemäß des Kostenvoranschlages (inklusive Frachtkosten) der HOLZMANN MASCHINEN GmbH.
- g) Gewährleistungsansprüche werden nur für den Geschäftspartnern eines HOLZMANN Händlers, welcher das Gerät direkt bei der HOLZMANN MASCHINEN GmbH erworben hat, gewährt. Diese Ansprüche sind bei mehrfacher Veräußerung des Gerätes nicht übertragbar

4.) Schadensersatzansprüche und sonstige Haftungen

Die HOLZMANN MASCHINEN GmbH haftet in allen Fällen nur beschränkt auf den Warenwert des Gerätes. Schadensersatzansprüche aufgrund schlechter Leistung, Mängel, sowie Folgeschäden oder Verdienstaufälle wegen eines Defektes während der Gewährleistungsfrist werden nicht anerkannt. HOLZMANN MASCHINEN GmbH besteht auf das gesetzliche Nachbesserungsrecht eines Gerätes.

SERVICE

Nach Ablauf der Garantiezeit können Instandsetzungs- und Reparaturarbeiten von entsprechend geeigneten Fachfirmen durchgeführt werden. Es steht Ihnen auch die HOLZMANN MASCHINEN GmbH weiterhin gerne mit Service und Reparatur zur Seite. Stellen Sie in diesem Fall eine unverbindliche Kostenanfrage

- per Mail an service@holzmann-maschinen.at.
- oder nutzen Sie das Online Reklamations- bzw. Ersatzteilbestellformular, zur Verfügung gestellt auf unserer Homepage - Kategorie SERVICE/NEWS/FAQ.



17 GUARANTEE TERMS (EN)

1.) Warranty

For mechanical and electrical components Company HOLZMANN MASCHINEN GmbH grants a warranty period of 2 years for DIY use and a warranty period of 1 year for professional/industrial use - starting with the purchase of the final consumer (invoice date).

In case of defects during this period which are not excluded by paragraph 3, Holzmann will repair or replace the machine at its own discretion.

2.) Report

In order to check the legitimacy of warranty claims, the final consumer must contact his dealer. The dealer has to report in written form the occurred defect to HOLZMANN MASCHINEN GmbH. If the warranty claim is legitimate, HOLZMANN MASCHINEN GmbH will pick up the defective machine from the dealer. Return shipments by dealers which have not been coordinated with HOLZMANN MASCHINEN GmbH will not be accepted. A RMA number is an absolute must-have for us - we won't accept returned goods without an RMA number!

3.) Regulations

- a) Warranty claims will only be accepted when a copy of the original invoice or cash voucher from the trading partner of HOLZMANN MASCHINEN GmbH is enclosed to the machine. The warranty claim expires if the accessories belonging to the machine are missing.
- b) The warranty does not include free checking, maintenance, inspection or service works on the machine. Defects due to incorrect usage through the final consumer or his dealer will not be accepted as warranty claims either.
- c) Excluded are defects on wearing parts such as carbon brushes, fangers, knives, rollers, cutting plates, cutting devices, guides, couplings, seals, impellers, blades, hydraulic oils, oil filters, sliding jaws, switches, belts, etc.
- d) Also excluded are damages on the machine caused by incorrect or inappropriate usage, if it was used for a purpose which the machine is not supposed to, ignoring the user manual, force majeure, repairs or technical manipulations by not authorized workshops or by the customer himself, usage of non-original Holzmann spare parts or accessories.
- e) After inspection by our qualified staff, resulted costs (like freight charges) and expenses for not legitimated warranty claims will be charged to the final customer or dealer.
- f) In case of defective machines outside the warranty period, we will only repair after advance payment or dealer's invoice according to the cost estimate (incl. freight costs) of HOLZMANN MASCHINEN GmbH.
- g) Warranty claims can only be granted for customers of an authorized HOLZMANN MASCHINEN GmbH dealer who directly purchased the machine from HOLZMANN MASCHINEN GmbH. These claims are not transferable in case of multiple sales of the machine.

4.) Claims for compensation and other liabilities

The liability of company HOLZMANN MASCHINEN GmbH is limited to the value of goods in all cases.

Claims for compensation because of poor performance, lacks, damages or loss of earnings due to defects during the warranty period will not be accepted.

HOLZMANN MASCHINEN GmbH insists on its right to subsequent improvement of the machine.

SERVICE

After Guarantee and warranty expiration specialist repair shops can perform maintenance and repair jobs. But we are still at your service as well with spare parts and/or product service. Place your spare part/repair service cost inquiry by

- Mail to service@holzmann-maschinen.at.
- or use the online complaint order formula provided on our homepage - category service/news/faq.



18 PRODUKTBEOBACHTUNG | PRODUCT MONITORING

Wir beobachten unsere Produkte auch nach der Auslieferung.

Um einen ständigen Verbesserungsprozess gewährleisten zu können, sind wir von Ihnen und Ihren Eindrücken beim Umgang mit unseren Produkten abhängig:

- Probleme, die beim Gebrauch des Produktes auftreten
- Fehlfunktionen, die in bestimmten Betriebssituationen auftreten
- Erfahrungen, die für andere Benutzer wichtig sein können

Wir bitten Sie, derartige Beobachtungen zu notieren und diese per E-Mail oder Post an uns zu senden

We monitor our products even after delivery.

In order to be able to guarantee a continuous improvement process, we are dependent on you and your impressions when handling our products. Let us know about:

- Problems that occur when using the product
- Malfunctions that occur in certain operating situations
- Experiences that may be important for other users

Please note down such observations and send them to us by e-mail or letter post.

Meine Beobachtungen / My experiences:

Name / Name:

Produkt / Product:

Kaufdatum / Purchase date:

Erworben von / purchased from:

E-Mail/ e-mail:

Vielen Dank für Ihre Mitarbeit! / Thank you for your cooperation!

KONTAKTADRESSE / CONTACT:

HOLZMANN MASCHINEN GmbH

4170 Haslach, Marktplatz 4

AUSTRIA

Tel : +43 7289 71562 0

info@holzmann-maschinen.at

www.holzmann-maschinen.at